A KŐBÁNYAI SZENT LÁSZLÓ GIMNÁZIUM

PEDAGÓGIAI PROGRAMJA



KÉSZÍTETTE: SÁRKÁNY PÉTER INTÉZMÉNYVEZETŐ

2020. AUGUSZTUS 31.

Bevezetés

Az iskola hivatalos neve: Kőbányai Szent László Gimnázium.

A továbbiakban: Szent László Gimnázium.

Címe: 1102 Budapest, Kőrösi Csoma Sándor út 28-34.

Fenntartó szerve: Kelet-Pesti Tankerületi Központ

A gimnázium intézményi kódja: 195014

OM azonosítója: 035236

A gimnázium az Eötvös Loránd Tudományegyetem gyakorlóhelye.

A gimnázium tagja az UNESCO-iskolák nemzetközi szervezetének.

Az iskola a Vöröskereszt bázisiskolája.

A Szent László Gimnázium – alapdokumentuma (1. számú melléklet) szerint – az alábbi képzéseket folytatja:

Nappali rendszerű gimnázium:

négy évfolyamos gimnázium („B”, „C” és „D” szekció¹)

öt évfolyamos magyar-olasz két tanítási nyelvű gimnázium („A” szekció)

idegen nyelvi előkészítő évfolyam + négy évfolyamos gimnáziumi osztályok („E” és „F” szekció)

Esti rendszerű gimnázium:

négy évfolyamos gimnázium

A Pedagógiai Program az alábbi jogszabályok figyelembevételével készült:

Magyarország Alaptörvénye (2011. április 25.); 2003. évi CXXV. törvény az egyenlő bánásmódról és az esélyegyenlőség előmozdításáról; 1998. évi XXVI. törvény a fogyatékos személyek jogairól és esélyegyenlőségük biztosításáról; 1993. évi XXXI. törvény az emberi jogok és az alapvető szabadságok védelméről szóló, Rómában, 1950. november 4-én kelt Egyezmény és az ahhoz tartozó nyolc kiegészítő jegyzőkönyv kihirdetéséről; 1991. évi LXIV. törvény a Gyermekek jogairól szóló, New Yorkban, 1989. november 20-án kelt Egyezmény kihirdetéséről; 2020. évi LXXXVII. törvény a nemzeti köznevelésről szóló 2011. évi CXC. törvény módosításáról; 2011.

¹ Helyi elnevezés: az azonos betűjelű osztályok „szekció”-t alkotnak. A szekció célja, hogy összefogja az azonos helyi tantervű osztályokat. A szekcióvezető tanár képviseli a szekciót az igazgatótanácsban. Hasonlóképpen épül fel az Iskolai Diákönkormányzat is.

évi CXC. törvény a nemzeti köznevelésről; 2001. évi C. törvény a külföldi bizonyítványok és oklevelek elismeréséről.

229/2012. (VIII. 28.) Korm. rendelet a nemzeti köznevelésről szóló törvény végrehajtásáról

110/2012. (VI. 4.) Korm. rendelet a Nemzeti alaptanterv kiadásáról, bevezetéséről és alkalmazásáról; 100/1997. (VI. 13.) Korm. rendelet az érettségi vizsga vizsgaszabályzatának kiadásáról; 14/2020. (IV. 16.) EMMI rendelet egyes köznevelési tárgyú miniszteri rendeletek módosításáról; 15/2013. (II. 26.) EMMI rendelet a pedagógiai szakszolgálati intézmények működéséről; 20/2012. (VIII. 31.) EMMI rendelet a nevelési-oktatási intézmények működéséről és a köznevelési intézmények névhasználatáról; 26/1997. (VII. 10.) MKM rendelet a két tanítási nyelvű iskolai oktatás irányelvének kiadásáról; 40/2002. (V. 24.) OM rendelet az érettségi vizsga részletes követelményeiről; 48/2012. (XII. 12.) EMMI rendelet a pedagógiai-szakmai szolgáltatásokról, a pedagógiai-szakmai szolgáltatásokat ellátó intézményekről és a pedagógiai-szakmai szolgáltatásokban való közreműködés feltételeiről.

A Szent László Gimnázium tagja a Nemzeti Tehetségpont Hálózatnak. A tehetséggondozás úgy a tanulmányok, mind a kultúra és a sport területén megvalósul. Főbb területei az emelt szintű képzések, a szakkörök és önképzőkörök, valamint a Szent László Gimnázium Diáksport Egyesület.

A Pedagógiai Program egy-egy példányát elhelyezzük az iskola könyvtárában és titkárságán, a Kelet-Pesti Tankerületi központ székhelyén, valamint hozzáférhető az iskola honlapján és a belső számítógépes hálózaton.

Az iskola sokoldalú oktatási-nevelési programjával, diákközpontú nevelési elveivel kívánja a térség középfokú oktatási feladatainak megoldását szolgálni. Kőbányához ezer szállal kötődik. Egyrészt a kerület iskoláztatási hagyományai miatt, másrészt azzal, hogy együttműködik a kerület többi oktatási és kulturális intézményével.

A beiskolázási szokásokat tekintve megállapítható, hogy az alapítástól kezdve mind a mai napig nagyjából ugyanazok a szempontok érvényesülnek. Az iskola tanulói a főváros minden részéből – ezen belül Kőbányáról kb. 10 % – járnak az intézménybe. Számottevő részt képeznek a vidékről – Budapest környékéről – naponta bejáró diákok, számuk meghaladja a 250 főt. Kis számban fordulnak elő olyan vidéki tanulók, akik budapesti kollégiumban laknak.

A gimnáziumba felvett tanulók neveltségi szintje megfelelő, az általános iskolai eredményeket tekintve jeles (4,5) körüli a beiskolázási átlag. A tanulók nagyobb részére jellemző a motiváltság.

Az egy-egy évfolyamra járó tanulók igen nagy száma (180-200 fő) és az iskola hagyományai következtében szociológiai szempontból nagyon változatos a tanulók családi háttere. Ez egészségesen képezi le a társadalom sokrétűségét, elősegíti a társadalmi szolidaritásra nevelést.

A gimnázium nappali tagozatára sikeres felvételi vizsga eredményeképpen nyernek felvételt a tanulók. Ezzel biztosítható, hogy olyan tanulók kerüljenek az intézménybe, akik a gimnáziumi tanulmányok eredményes folytatásához megfelelő alapokkal rendelkeznek. Minden hozzánk jelentkező nyolcadikos tanulónak meg kell írnia a központi írásbeli felvételit. Az egyes osztályok felvételi követelményei részletesen a Helyi Tantervben találhatóak.

Az iskola elsősorban felsőoktatási tanulmányokra készít fel, de nagy hangsúlyt fektet arra is, hogy a képzés elősegítse az érettségi utáni munkába állást. Ez utóbbi célkitűzés az idegen nyelvoktatás, a digitális kultúra, az emelt szintű mozgókép és médiaismeret oktatásán keresztül valósul meg. A továbbtanulási mutatók szerint nagyon szerteágazó a tanulók pályaválasztása. Az iskolai specializáció, a szabadon választható tantárgyak száma, az emelt szintű nyelvoktatás megfelelő alap a legváltozatosabb továbbtanulási elképzelések megvalósításához.

A felnőttoktatási tagozaton felvételi vizsga nincs. Célkitűzés az érettségivel nem rendelkező, nem tanköteles tanulók felkészítése a középszintű érettségi vizsgára, hogy a sikeres érettségi vizsgával a munkaerő-piacon jobb helyzetbe kerüljenek. A jelentkezők általános iskolai, esetleg szakmunkás végzettséggel rendelkeznek, illetve kimaradtak érettségit adó középfokú oktatási intézményből. Jellemző, hogy tanulási nehézségekkel küzdenek, motiváltságuk alacsony fokú, korábbi iskolai kudarcok határozzák meg viszonyukat a tanuláshoz. A felnőttoktatásban részt vevő tanulók jelentős részének már helye van a társadalmi munkamegosztásban, iskolai tanulásuk párhuzamos a munkával vagy a szülői feladattal, társadalmi kapcsolataik már kialakultak. Többségük konkrét élet- és munkatapasztalattal, szerteágazó gyakorlati ismeretekkel rendelkezik. Életmódjuk, életszemléletük kialakultabb a nappali oktatás keretein belül tanuló középiskolás diákokéhoz képest. A felnőtttség nem lezárt állapot, hanem egy folyamat, melynek során az ember személyisége sokat változhat. A felnőttoktatási program alaptétele, hogy a nagyobb élettapasztalatra támaszkodva meg kell változtatni a tanulók hozzáállását a tanuláshoz, a szellemi értékekhez.

A Pedagógiai Program teljesítéséhez a jogszabályok biztosította heti óraszám elegendő, ennek részletezése a helyi tantervben található.

A nappali rendszerű gimnázium évfolyamonként öt párhuzamos osztállyal működik. Ezek betűjele: A, B, C, D, E és F.²

Gimnázium – nappali tagozat

„Félig sem oly fontos az, amit tanítunk gyermekeinknek, mint az, hogy’ tanítjuk. – Amit az iskolában tanultunk, annak legnagyobb részét elfelejtjük, de a hatás, melyet egy jó oktatási rendszer szellemi tehetségeinkre gyakorol, megmarad.

Eötvös József

1 Nevelési program

1.1 *A nevelés és oktatás általános célkitűzései*

Az iskola a gimnáziumi képzés keretében felkészít a középszintű érettségi vizsgára, a felsőfokú tanulmányok megkezdésére, illetve a munkába állásra. Emelt szintű érettségire a kötelező érettségi tantárgyakon kívül biológiából, fizikából, kémiából, földrajzból, digitális kultúra, vizuális kultúra tantárgyból valamint testnevelésből készít fel.

Alapvető célkitűzés az általános műveltség megszerzése illetve fejlesztése. Az általános műveltség — tágabb értelemben — a megértés és az alkotás, az önálló tanulás és ismeretszerzés képessége. A műveltség lehetővé teszi az eligazodást, a választást, a kritikai hozzáállást.

Az iskolai élet, a maga teljességében, egyrészt ismeretek szerzésén és azok alkalmazásán keresztül, másrészt a közösségi élet lehetőségeivel szolgálja diákjaink szellemi, fizikai, erkölcsi és világnézeti fejlődését. A nevelés, az oktatás világnézeti szempontból nem elkötelezett; a különböző világnézetek, vallások, filozófiák megismertetésével segítjük elő tanítványaink tudatos világnézet-választását, bennük pozitív világkép kialakulását.

Célunk, hogy a tanulmányok erősítsék a tanulók önmegismerését, személyiségük harmonikus

² Nem minden évben tudunk C osztályt indítani az épület befogadóképessége miatt. A 2020/2021. tanévben a 9. és a 12. évfolyamon, a 2021/2022. tanévben a 9. és a 10. évfolyamon lesz C osztály.

fejlődését, a nemzeti hovatartozás érzését. Ezek megvalósítása számos területen nyomon követhető: jelentős szerep jut e tekintetben az anyanyelv tökéletesítésének, valamint az idegen nyelvek elsajátításának, a társadalmi ismereteknek, a művészeteknek és a tudománytörténetnek. Az idegen nyelvtudás lehetővé teszi más népek megismerését. Az összehasonlító tapasztalatok erősítik az azonosság-tudat fejlődését. Ezt szolgálja diákjaink részvétele nemzetközi projekteken (pl. Erasmus Plus).

Az iskola korszerű ismeretátadásra törekszik, megtanítjuk és használjuk az informatika, valamint az információs és kommunikációs technológia legújabb eredményeit. Az informatikai nevelés és a média jól átgondolt alkalmazása segíti a fiatalokat a helyes arányok felismerésében, az eszköz-cél viszony megértésében.

A gondolkodási képességek kifejlődésében fontos szerep hárul a matematikára, a természettudományokra. Ahhoz, hogy értelmezni tudjuk helyünket a világban, ismernünk és értenünk kell a természet törvényszerűségeit.

Több mint 30 000 kötetes könyvtár, folyóiratok segítik a tanulást, az olvasó emberré válást. A tanulási képességek fejlesztésében, a szellemi munka technikájának kialakításában szerepet vállal az iskola könyvtára is. Fontosnak tartjuk, hogy a diákok megtanulják forrásként használni ismereteik mélyítéséhez a könyveket, folyóiratokat, digitális adathordozókat és az internetet.

A tanulás, az iskolai élet folyamatában rengeteg lehetőség nyílik apró felfedezésekre, az alkotás örömeinek megtapasztalására. Az iskola sokoldalúságával igyekszik mindenkinek lehetőséget biztosítani arra, hogy falai közt megtalálja személyiségének, tehetségének kibontakoztatását.

A sokoldalúság nyitottságra, együttműködésre, a másik munkájának, eredményeinek elismerésére nevel. Egy-egy terület kiemelkedő eredményei ösztönzően hatnak az iskola egész közösségére.

A gimnázium a 2009/2010. tanévben részt vett a TÁMOP 3.1.4 „Kompetencia alapú oktatás innovatív intézményben” elnevezésű projektben. Az oktatásban – számos területen – korábban is alkalmaztunk a frontális tanítástól eltérő módszereket (csoportmunka, differenciálás, projekt-módszer, stb.), de az egy éves intenzív pályázati munka eredményeképpen a Helyi Tantervbe építve jelenik meg a tevékenységközpontú tanítás. Elsősorban a magyar nyelv és irodalom, a matematika és az angol nyelv tanításában központi tananyagra építve alkalmaztuk a tevékenységközpontú és kooperatív módszereket, melyek célja, hogy a diákok minél aktívabban vegyenek részt a tanítási-tanulási folyamatban.

A mindennapos testnevelés feltételei adottak: a tanulók rendelkezésére áll az 1993-ban épült

1000 m²-es tornacsarnok, az iskola eredeti tornaterme, valamint jó időben a sportudvar. A heti 5 testnevelés órából 2 órát kiválthat a tanuló, ha egyesületben versenyszerűen sportol vagy az iskola DSE-ben legalább heti két edzésen rendszeresen részt vesz.

A mozgókép és médiaismeret tantárgy tanításánál kipróbáltuk a tantárgytömbösített oktatást. Egy heti egy órás tantárgynál kifejezetten előnyösnek tűnik, ha tömbösítve, tehát ritkábban, de akkor intenzívebben folyik az oktatás. Így lehetőség nyílik egy teljes film megtekintésére és elemzésére. Az egy éves kísérlet után beépítettük a Helyi Tantervbe a tevékenységközpontú és kooperatív módszereket, és arra ösztönözzük a pedagógusokat, hogy minél szélesebb körben alkalmazzák az elsajátított módszereket.

A mozgókép és médiaismeret órákat minden osztályban tömbösítjük az órarendben, valamint lehetőséget biztosítunk egy-egy műveltségterület tantárgyi bontás nélküli oktatására. Ez alternatívaként jelenik meg a Helyi Tantervben, és a pedagógus döntése, hogy – a csoport/osztály, a tananyag és más körülmények figyelembe vételével – él-e a komplex oktatás lehetőségével.

Az oktatásban változatosan alkalmazzuk a különböző tanulási és munkaformákat, és ezt a Helyi Tantervben is rögzítettük. A felsőoktatásra, a munkára felkészítés fontos szempontja, hogy csapatban, hosszabb ideig is képesek legyünk egy feladaton dolgozni. Erre a hagyományos – negyvenöt perces szakaszokra tagolt – időbeosztás nem alkalmas. Ezért évente legalább egy alkalommal ún. *témahetet* szervezünk, amikor egy-egy évfolyam vagy szekció, esetleg alkalmi kiválasztás után szervezett csoportok egy héten keresztül egy adott témával foglalkoznak, sokféle nézőpontból.

A tanév során – az éves munkatervbe iktatva – illetve a nyári táborozáskor nagyobb lélegzetű munkákat, projekteket valósítunk meg tanítványainkkal. Ezzel is komplex megközelítésre, a tanult ismeretek alkalmazására kívánjuk őket ösztönözni.

Az egészséges személyiség kialakulása, az élet teljességének igénye szempontjából is lényeges, hogy minél több olyan tevékenységben vegyen részt a diák, ahol nem csupán befogadó, hanem alkotó részvevő. Az irodalom, a képzőművészet, a zene, a fényképezés, a filmkészítés mind-mind ezért kapnak programunkban kiemelt fontosságot.

Az egészséges életvitel igénye és elsajátítása szintén egyik alapvető feladata az iskolának. A testnevelés, a sportolás, a természetjárás megszerettetése nagy hangsúlyt kap nevelési célkitűzéseink sorában. Az iskola a tantárgyi és az osztályfőnöki programokba építi be az

egészséges életmódhoz kapcsolódó ismeretek átadását, megbeszélését. Gyógytestnevelést szervez az iskola azon tanulók számára, akiknek erre szükségük van.

Az iskolai élet demokratizmusának alapja a Pedagógiai Program, mely sokoldalú fejlődésre, az egyéniség szabad kibontakozására teremt lehetőséget. A tanár-diák és a diák-diák kapcsolatban egyaránt a kölcsönös megbecsülés, a jogok és kötelességek harmonikus egysége legyen meghatározó. Fontos számunkra, hogy diákjaink szívesen járjanak iskolába, megtapasztalják egy jó közösséghez tartozás örömét. A diákönkormányzat autonóm működése, aktív részvétele az iskolai élet irányításában, szervezésében a felelősségteljes állampolgári magatartás kifejlődését is elősegíti.

Oktatási, nevelési céljainkat a családi háttér, elsősorban a szülők nevelési elveivel összhangban kívánjuk megvalósítani. Ehhez szükséges a szülők folyamatos tájékoztatása gyermekük fejlődéséről, valamint a szülők bevonása a Pedagógiai Program felülvizsgálatába, állandó korszerűsítésébe. A szülők részvétele az iskolai élet mindennapjaiban, előmozdítja a gyermek-szülő-pedagógus kapcsolatrendszer fejlődését, megkönnyíti a nevelési konfliktusok feloldását.

A kapcsolattartás intézményi keretei: a szülői szervezet és az iskolaszék.

A nappali tagozaton, az iskoláskorúak nevelése, oktatása során a következő célok megvalósítására törekszünk:

- megfelelő szintű jártasság a különböző műveltségi területeken;
- a képességek szerinti legjobb eredmények elérése, a tehetség felismerése és kibontakoztatása, a tanulási módszerek megismerése, a saját tanulási metódus fejlesztése, tökéletesítése; az élethosszig való tanulás megalapozása;
- az információs társadalom igényeinek megfelelően képesek legyenek önállóan kutatni, valamint eligazodni a hagyományos és a modern információhordozók, dokumentumok között (könyvtárismeret, világháló);
- az önismeret fejlesztése, jövőkép kialakítása – tudatos készülés a pályaválasztásra, reális továbbtanulási elképzelésekkel; sikeres felvételi az elképzeléseknek és a képességeknek legjobban megfelelő felsőoktatási intézménybe;
- egészséges versenyszellem kifejllesztése – küzdés a jobb eredményekért, a megmérettetés vállalása – eredményes részvétel tanulmányi és sport versenyeken, pályázatokon;

- az érdeklődés felkeltése és fenntartása a tanulmányok iránt, a tanulási kedv növelése sokoldalúságra nevelés – felszínesség nélkül;
- harmóniára törekvés – tanulás, egészséges életmód (sport), esztétikum (alkotás – műélvezet), szocializáció – színvonalas iskolai közösségi élet;
- az európai értékrend elfogadása, követése; humanista életfelfogásra nevelés, a tolerancia, a társadalmi szolidaritás érzésének erősítése;
- az egyén társadalmi felelőssége; hazafiságra nevelés; honismeret.

1.2 **Közösségfejlesztés**

Az intézmény alapvető közösségfejlesztési célja: pozitív hatású közösségek kialakítása.

A pedagógiai feladataink a szerveződés szakaszától a közösséggé érés szakaszáig tartanak.

A feladat – a közösségszerveződés időszakában – a helyes viselkedési, magatartási modellek fokozatos beépítése a tanulói magatartásba.

Tanórai színtere az osztályfőnöki óra, ahol változatos formák alkalmazásával folyik a közösségfejlesztés. Segítséget nyújtanak ehhez: az iskolapszichológus, valamint alkalmanként meghívott előadók.

Az osztályközösségen túl a szekcióknak – hétköznapi szóhasználatban: tagozatoknak – is fontos szerep jut, hiszen az azonos érdeklődés is közösségformáló erő. Lehetőséget biztosít a különböző életkorú diákok szakmai és szabadidős együttműködéséhez.

A diákönkormányzat túl azon, hogy a közéleti magatartást, a demokrácia gyakorlását biztosítja diákjainknak, közösségi szempontból is jelentős.

Szervezési formák, együttes, közös élmények:

- énekkar, színjátszó kör, diákkörök
- Szent László Gimnázium Diáksport Egyesület (sportversenyek, házibajnokságok)
- kulturális események: színház, múzeum, kiállítás
- szórakozás: klubestek, zenés bulik
- túrázás, kirándulás
- nyelvgyakorlás külföldön
- projekt munka, témahét

A közösség fejlettségének alakulását, szintjét a kialakult hagyományaink is megmutatják:

- „Tojásbuli” a leendő 9.-esek számára
- Gólyabál, a 9. évf. „avatása”
- Karácsonyi műsor
- Idegen nyelvi napok
- Szalagavató
- Lászlós Hét – diáknapok
- diákközgyűlések

Az igazi közösséget a derűs, oldott légkör, az udvarias, segítőkész magatartás, az egymás iránti figyelem és a bizalom jellemzi.

1.3 A pedagógusok helyi intézményi feladatai

A nevelő tevékenység minden pedagógusnak feladata. A tanítási óra egyetlen percében sem választható el egymástól a tanítás és a nevelés. Ennek tudata határozza meg pedagógusaink munkáját. Fontos, hogy minél többet legyünk együtt tanítványainkkal, a lehető legjobban ismerjük meg őket, hogy a lehető leghatékonyabban tudjuk fejlődésüket előmozdítani. Ezt a célt szolgálja a tanítási órák mellett a tanórán kívüli tevékenységek gazdag kínálata.

Tisztában vagyunk azzal, hogy minden egyes pedagógus a saját személyiségével, a példájával is neveli tanítványainkat. Ez felelősségteljes magatartást követel minden pedagógustól, elfogadva a különböző nevelési elvek, módszerek létjogosultságát. A nevelésben alapvető, hogy tiszteljük tanítványaink személyiségét és leendő felnőtt embert látjuk bennük.

A tanulói közösség alakításában kiemelkedő szerep jut az osztályfőnököknek. Az osztályfőnök összefogja, irányítja az osztályban a közösségfejlesztést, illetve azokat a tevékenységeket, melyek hozzájárulnak a tanulók személyiségének fejlődéséhez. Az osztályfőnök

- részt vesz a beiratkozásban, hogy minél előbb megismerje osztályának tanulóit;
- gólyatábort szervez számukra, valamint minden évben tanulmányi kirándulást;
- ellátja a tanulókkal kapcsolatos adminisztrációs feladatokat;
- folyamatos és nem felszínes kapcsolatot tart fenn a szülői házzal;
- összefogja az osztályt tanító tanárok nevelő munkáját, levezeti az osztályozó konferenciákat, szükség esetén megbeszélést kezdeményez az egész osztályt, illetve egy vagy több tanulót érintő nevelési kérdésekben;

- követi az osztály tanulóinak tanulmányi előmenetelét, szükség esetén segítséget nyújt, egyeztetést kezdeményez;
- folyamatos kapcsolatot tart fenn a tanítványok szüleivel, gondoskodik a tájékoztatásukról, segíti az osztály szülői szervezetét, együttműködik a szülői kezdeményezések megvalósításában;
- számon tartja a tanulók mulasztásait, a benyújtott dokumentumok alapján igazolja a hiányzásokat – szükség esetén intézkedik a gyermek- és ifjúságvédelmi jogszabályok szellemében;
- az osztályfőnöki órák programját úgy alakítja, hogy az osztály számára a lehető leghasznosabb legyen – a témák feldolgozásához kezdeményezheti külső előadó meghívását;
- irányítja az osztályt az iskola éves programjában meghatározott feladatok végrehajtásában;
- segíti az osztályt a fakultáció- és a pályaválasztásban, ellátja információkkal a tanulókat;
- felkészíti és vezeti az osztályt az iskola hagyományos ünnepségein, megemlékezésein.

A nevelésben, a feladat jelentőségénél fogva, minden szaktanárra fontos tennivalók hárulnak, s nem szűkíthetők le az osztályfőnöki órákra és az osztályfőnöki tevékenységre. A pedagógusoknak segíteni kell a tanulót abban, hogy reálisan megismerje önmagát, érdeklődési körét, képességeit, jó és rossz tulajdonságait, lehetőségeit.

Ebből következik, hogy a tanórákon, foglalkozásokon, szakkörökön egyéb szabadidős tevékenység során a tanuló kapjon lehetőséget szereplésre, kapjon értékelést diáktársaitól éppúgy, mint tanáraitól.

Az iskolai konfliktusok kudarchoz vezetnek, azaz a tanuló teljesítménye nem felel meg a követelményeknek. Ez nem-tudásból vagy nem-akarásból is fakadhat, ill. olyan gátlások léphetnek fel, amelyek képességei kifejtésében akadályozzák.

A tanulási kudarcnak kitett tanulóknak ún. „tanulási technikákat” kell elsajátítaniuk, amelyek az önálló fejlődéshez nagy segítséget nyújtanak. A pedagógusnak rá kell vezetnie tanítványait a legcélszerűbb és legtakarékosabb módszerekre, és ez megfelelő tréning segítségével elérhető. A tréning fő alkotóeleme az aktív együttműködés a tanulás folyamatában, amely a sikeres tanulást erősíti. Sikeres tanulást, nagy önfegyelmet követelő időbeosztással, szisztematikus ütemtervvel kell alátámasztani. Feltétlenül hozzátartozik ehhez a megszakítások időszaka is, amelynek hiánya ill. be nem tartása kezdődő tanulási zavarokhoz, hosszabb távon pedig tanulási kudarchoz vezet.

A tanár részéről változatos módszerek alkalmazására is szükség van, elsősorban egyéni képességfejlesztésen alapuló pedagógiai eljárásokra. A tanulási kudarcnak kitett tanulók felzárkóztatását elsősorban a tanórákon kívánjuk megvalósítani.

A tanár és a diák közötti kapcsolat is oka lehet az esetleges sikertelenségnek. Itt nő meg az osztályfőnök felelőssége, akinek ilyen esetben a „közvetítő” szerepét kell játszania. Ugyanez vonatkozik arra az esetre is, ha iskolán kívüli okok miatt romlik a tanuló teljesítménye. Minden esetben, függetlenül attól, hogy mi a sikertelenség kiváltó oka, fontos, hogy a pedagógus a tanulóban tudatosítsa: nagymértékben rajta múlik a siker, ill. a kudarc. Értékelje reálisan magát, kapjon biztatást tanárától, a tanár-diák viszony hasson pozitívan a tanulási folyamatra.

A tanulási képességeket vizsgáló szakértői és rehabilitációs bizottság szakvéleményével rendelkező tanulók számára biztosítjuk a szakvéleményben előírt fejlesztést. Indokolt esetben lehetővé tesszük, hogy a tanuló egyéni ütemben teljesítse a gimnáziumi követelményeket.

Foglalkozunk sajátos nevelési igényű tanulókkal is, de speciális fejlesztést az iskola nem tud biztosítani. Elsősorban olyan tanulókkal, akik a gimnáziumi felvételi követelményeknek megfeleltek, és – megfelelő figyelem mellett – képesek a gimnáziumi követelmények teljesítésére. Ha szükséges, egyéni foglalkozással segítjük tanulásukat.

Az osztályfőnöki munkaközösséggel együttműködve a gyermek- és ifjúságvédelem érvényes jogszabályainak jegyében fogalmazzuk meg feladatainkat. A gyermekvédelem szempontjából kiemelten hangsúlyosak a családi életre nevelés, az erkölcsi nevelés, illetve az érzelmi nevelés. Főként az osztályfőnöki órák adnak lehetőséget az önismereti, kommunikációs-, konfliktuskezelési gyakorlatok, játékok során megvalósuló nevelő munkára.

Minden tanév a tanulók gyermekvédelmi helyzetének felméréseivel kezdődik. Már az első szülői értekezleten elemezzük a szülőkkel az előző év hiányzási statisztikáját, és közös tervet igyekszünk kidolgozni annak érdekében, hogy tanítványaink minél kevesebbet hiányozzanak. A 9. és a 10. évfolyamon már az első igazolatlan órát követően értesítést küldünk a szülőknek, értesítjük őket gyermekük igazolatlan mulasztásáról. Általános gyakorlat iskolánkban az, hogy a szülők telefonon jelzik gyermekük betegségének várható idejét.

Felmérjük, kik azok, akiket különböző támogatások illetnek meg. Iskolánkban nagyon magas azon tanulók száma, akik tankönyvtámogatást, étkezési támogatást illetve az alapítványtól kirándulási támogatást kapnak.

A veszélyeztetettség felszámolásában, hatásainak csökkentésében fontos szerepet játszik a megelőzés. Az osztályfőnököknek továbbképzési lehetőséget biztosítunk különösen életvezetési

tanácsadás, drog prevenció, a dohányzás elleni megelőző pedagógia és a felelős internethasználat témakörben. Az általános prevenció programokat beépítjük a tanórák, illetve az osztályfőnöki órák témáiba.

Nyilvántartjuk a hátrányos helyzetű illetve a halmozottan hátrányos helyzetű tanulókat, segítségükre évente foglalkoztatási tervet készítünk. A tanulási nehézségekkel küzdő tanulók számára speciális foglalkozásokat tartunk, a szakértői vélemény útmutatásai alapján.

A nevelési igazgatóhelyettes és az osztályfőnökök biztos támasza az iskola nevelőivel együttműködő iskolapszichológus. Számos esetben nyújtanak az év során egyéni segítséget magatartási vagy tanulási problémával küszködő gyermekeknek.

A pályaeorientáció a 9. évfolyamtól kezdődően része az éves programnak; évfolyamonként az életkornak megfelelő tartalommal. A 11. évfolyamon feladatot jelent a kétszintű érettségire készülés. Sokan tesznek előrehozott érettségit, amihez minden szükséges segítséget megadunk.

A gyermekvédelmi feladatok megvalósításában a diákönkormányzat és az iskolai Szülői Szervezet is részt vesz.

1.4 Személyiségfejlesztés és tehetség gondozás

Alapelvek, célkitűzések:

A tanulók egyéni képességeinek felismerése, fejlesztése elsősorban a tanítási órákon illetve a tehetség gondozást szolgáló kiscsoportos foglalkozásokon valósul meg. Eközben nagy figyelmet kell fordítanunk tanítványaink érzelmi intelligenciájának fejlődésére; személyiségük és képességeik harmonikus és sokoldalú kibontakoztatására. Fontos az öntevékenység erősítése, a probléma-megoldó képesség fejlesztése, a kreativitás megőrzése, fejlesztése.

Meg kívánjuk tanítani az információszerzés módszereit, a kapott információk helyes értelmezését.

A személyiségfejlesztés eszközei és módszerei:

Állandó helyzetelemzés szükséges annak érdekében, hogy célkitűzéseinket finomítsuk és a legmegfelelőbb eszközöket, módszereket alkalmazzuk. A beiskolázás felvételi vizsga és az általános iskolai eredmények alapján történik. Bár az induló osztályok többnyire érdeklődés alapján szerveződnek, a beiskolázási eredmények elemzése után kis mértékben osztályonként is eltérhet a személyiségfejlesztés stratégiája. A tanulmányok folyamán aztán tantárgyi és egyéb (pl. alapkészségek, neveltségi szint, stb.) felmérések adnak képet az elért eredményekről és segítenek a további feladat-meghatározásban.

A helyi tantervben a tehetséggondozás kiemelt szerephez jut, a tanulók – iskolában illetve otthoni tanulással töltött – idejét a hatékonyság érvényre juttatásával kell megtervezni.

Segítünk a helyes, reális pályaválasztásban, orientáljuk tanulóinkat a képességeiknek és személyiségüknek megfelelő felsőfokú képzés megtalálásának érdekében. Ez részben az osztályfőnöki órákon – iskolapszichológus vagy más szakember bevonásával – történik, de minden tanár feladata, hogy figyelemmel kísérje, útmutatásaival segítse tanítványai pályaválasztását.

Akik 2016-ban illetve később tesznek érettségi vizsgát, kötelesek legalább 50 óra időtartamban közösségi szolgálatot teljesíteni. Ennek megszervezésében az iskola segítséget nyújt a tanulóknak. A közösségi szolgálat célja, hogy a tanulók élettapasztalatokat szerezzenek, megismerjenek bizonyos társadalmi problémákat, gyakorolják a társadalmi szolidaritás érzését. Támogatjuk, hogy a közösségi szolgálatot a 9-11. évfolyamok idejében, a szorgalmi időszakban vagy a tanítási szünetekben, több részletben teljesítsék a tanulók. Célszerű továbbá, hogy különböző területeket próbáljanak ki, úgy mint idősgondozás, általános és középiskolás tanulók korrepetálása, stb. A közösségi szolgálatba beszámítható a tömegkommunikáció szakos diákok közösségi televíziós tevékenysége.

Tehetséggondozás

A tehetség kibontakoztatását kiemelten szolgálja az osztályok, tanulócsoportok eltérő programja, illetve a választható tantárgyak rendszere, hiszen a gimnáziumunkba jelentkező tanuló dönthet arról, hogy milyen műveltségi területekkel kíván intenzívebben foglalkozni.

A tanítás során törekszünk arra, hogy differenciáltan lássuk el feladatokkal a különböző képességű tanulókat, illetve előzetes mérés, szintfelmérés alapján szervezzünk tanulócsoportokat (pl. idegen nyelv, informatika). A differenciált tanulócsoportok helyi tanterve eltérő: a kötelező tantervi anyagon túl, a tananyag dúsításával mélyebb és átfogóbb ismeretek birtokába jutnak a tanulók. Ezzel a gondolkodás, a kreativitás fejlesztése az átlagosnál magasabb szinten valósul meg. Mivel a gimnáziumunkba felvételt nyert tanulók – a beiskolázási eredmények alapján – az átlagnál jobb képességűek, ezért nagyon fontos, hogy számukra színvonalas, igényes legyen az elsajátítandó tananyag, és jól szolgálja képességeik fejlesztését.

Az egyénre szabott, differenciált tehetséggondozás egyik színtere az iskolai könyvtár, ahol elmélyült munkára és önálló ismeretszerzésre nyílik lehetőség. Fontos, hogy megismerjék és tudják használni a tantárgyhoz kapcsolódó segédkönyveket, folyóiratokat.

Osztálybontás: Ha egy tantárgy oktatása úgy történik, hogy az osztály tanulóiból alakítunk ki két vagy három csoportot osztálybontásról beszélünk. Osztálybontás esetén a csoport maximális létszáma 17 fő, minimális létszáma 8 fő.

Csoport: A választható tantárgyak, a modulok, a testnevelés és a második idegen nyelv tanulása *csoportokban* történik. A csoport szerveződhet egy vagy több osztályból, de akár különböző évfolyamok tanulóiból is. (Pl. második idegen nyelv) A csoport minimális létszáma 8 fő, maximális létszáma 34 fő (a max. osztálylétszám). 5 - 8 fő közötti létszámmal – „kis létszámú csoport” – csoport csak *nagyon indokolt esetben* szervezhető illetve tartható fenn.

Nagyon indokolt esetnek minősül, ha

- ♦ a csoport létszáma menet közben csökkent le és nincs olyan csoport, amellyel összevonható lenne;
- ♦ a gimnáziumi francia és orosz nyelv esetében;
- ♦ az adott program, tantárgy iskolai megszűnésével járna, ha nem indulna a csoport.

Általános szabály, hogy osztálybontást alkalmazunk:

- a matematika
- az idegen nyelv
- a digitális kultúra (informatika)
- a 9. osztályban a kémia
- a 9. és a 10. osztályban a történelem
- a heti óraszám 50 %-ában a magyar nyelv és irodalom

tantárgynál, valamint a laboratóriumi gyakorlatoknál és az idegen nyelven tanított tantárgyaknál. A két tanítási nyelvű osztályban az olasz nyelv esetében az első két évben háromszoros bontást alkalmazunk a minél hatékonyabb nyelvtanulás érdekében.

Az utolsó két évfolyamon az erősen differenciált programmal rendelkező emelt szintű és középszintű érettségire felkészítő választható tantárgyak a kialakult érdeklődési körrel rendelkező tanulók számára megfelelő felkészülési lehetőséget biztosítanak a továbbtanuláshoz, a tehetség kibontakoztatásához (fakultáció).

Emelt szintű érettségi vizsgára felkészítő csoportokat indítunk – elegendő számú jelentkező esetén – a kötelező érettségi tantárgyakon kívül: biológiából, fizikából, földrajzból, kémiából, énekzenéből, vizuális kultúra tantárgyból, informatikából és testnevelésből.

Az éves munkatervben rögzítjük a szakkörök szervezésének programját. A szakkörök kiemelt fontossággal bírnak a tehetséggondozás szempontjából. E területen az iskolának nagy hagyományai vannak (biológia, matematika, stb.), és a személyi valamint a tárgyi feltételek biztosítékot jelentenek az eredményes munkához.

Minden évben a tanulók könyvtárismereti foglalkozásokon vesznek részt.

A tehetség felismerése – a tanórákon kívül – a házi és iskolán kívüli tanulmányi versenyeken történhet. Tanulóinkat felkészítjük tanulmányi versenyekre, szervezzük nemzetközi projektekből való részvételüket (pl. ERASMUS PLUS. az OKTV és egyéb tanulmányi versenyek, különösen: az Arany Dániel Matematika Verseny, a Kitaibel Pál Biológia Verseny, az Irinyi Dániel Kémia Verseny, a Mikola Sándor Fizika Verseny, a Horváth Mihály Történelem Verseny, az Országos Olasz Nyelvi Diáktalálkozó, a Nemes Tihamér Programozói Verseny, a Dusza Árpád Programozói Emlékverseny, a Bod Péter Könyvtárismereti Verseny, illetve különböző intézmények által kiírt pályázatok, műveltségi és kulturális versenyek, vetélkedők, stb.).

A gazdag iskolai élet, a szakmai, kulturális és sportolási lehetőségek elősegítik a tehetségek felismerését, tanítványaink sok területen próbálhatják ki magukat.

Házi tanulmányi versenyek:

- Történelem és földrajz tantárgyból: Bodócs István Emlékverseny
- Matematikából: Hajós György Emlékverseny
- Szavalóverseny

A tehetséggondozás térítésmentesen igénybe vehető lehetőségei, a nagy óraszámú nyelvtanulás, a választható tantárgyak gazdag kínálata segít a szociális hátrányokat csökkenteni, az esélyegyenlőség javítása érdekében.

1.5 Felzárkóztató programok

Annak érdekében, hogy minden tanítványunk képességeinek megfelelő eredményeket érhessen el, felzárkóztató programokat működtetünk. Ezeket az éves munkatervben hirdetjük meg.

A nyolcadik osztályosok beiskolázás után, a kilencedik évfolyam elején, szintfelmérésen vesznek részt magyarból, matematikából és szükség szerint felzárkóztató foglalkozásokat szervezünk számukra.

Ezen túlmenően, az évenkénti külső és belső mérések eredményei, de legfőképpen a rendszeres évközi értékelés alapján szűrjük ki azokat a tanulókat, akiknek a minél eredményesebb továbbhaladáshoz ismereteket pótló, készségeket fejlesztő tanórán kívüli oktatásra van szüksége. Annak érdekében, hogy a felismerés idejekorán megtörténjen szükséges a szülő és a tanárok (szaktanár, osztályfőnök) együttműködése, illetve olykor az ifjúságvédelmi felelős és az iskolapszichológus közbenjárása.

Évfolyamonként korrepetálásokat szervezünk bármelyik tantárgyból, ha azt ötnél több tanuló igényli. (Ennél kisebb létszám esetén az egyéni foglalkozás keretében történik a felzárkóztatás.)

A nem magyar anyanyelvű illetve iskolai tanulmányaikat korábban külföldön folytató növendékeink számára lehetővé tesszük magyar nyelvi tanulmányok – magyar mint idegen nyelv – folytatását (egyéni foglalkozás, a differenciált órakeret terhére).

Ahol szintfelmérés alapján szervezzük a tanulócsoportokat (pl. idegen nyelv), sikeres felzárkózás vagy gyorsabb előrehaladás esetén lehetséges az átlépés másik csoportba. Ennek feltétele: szaktanári vélemény és/vagy különbözeti vizsga.

1.6 A tanulók az intézményi döntési folyamatban

Részletesen az iskola házirendjében szabályozva.

1.7 Szociális tevékenység

A szociálisan nehéz helyzetben lévő tanulóinkat szervezeten segítjük abban, hogy ösztöndíjakra pályázzanak. (pl. Fővárosi Diákösztöndíj, „Esély a tanulásra” program, stb.)

Az iskola – térítési díj ellenében vagy kedvezményesen – étkezést (ebéd) biztosít minden tanulónak (igény szerint), a Gyermekvédelmi Törvény, Az államháztartásról szóló törvény, valamint a Budapest Főváros X. Kerület Kőbányai Önkormányzat Étkezési Rendelete szerint.

Azok, akik a fentiek alapján kedvezményre nem jogosultak, korlátozott számban (a férőhelyek határáig) részesülhetnek iskolai étkezésben, a fenntartó önkormányzat Étkezési Rendeletében meghatározott térítési díj ellenében.

Az iskola szervezi és lebonyolítja a tankönyvárúsítást, intézi a tankönyvtámogatással kapcsolatos ügyeket. Az iskolában használt tankönyvek, munkafüzetek listáját – a tankönyvrendelést – az

Iskolaszék hagyja jóvá, különös tekintettel a hivatalos tankönyvlistán nem szereplő tankönyvekre és munkafüzetekre.

Az iskola szociális tevékenységét segíti az „Összefogás a Szent László Gimnáziumért” Alapítvány (a továbbiakban Alapítvány). Az Alapítvány támogatást ad a tanulmányi kirándulásokhoz, azoknak a tanulóknak, akik szociális tankönyvtámogatásban valamint étkezési támogatásban részesülnek.

Ezen kívül az Alapítvány kuratóriumához lehet fordulni eseti szociális támogatásért (pl. hozzájárulás diákcserehez és más, tanulmányokkal összefüggő utazások költségeihez, tanfolyamok, nyelvvizsgák költségéhez; rendkívüli esetekben).

Balatonszepezden, az iskola táborában, kedvezményes üdülési lehetőséget biztosítunk tanulóinknak.

1.8 *Eszközök és felszerelések jegyzéke*

Az iskola rendelkezik az oktatáshoz a Nemzeti Köznevelés Törvényben előírt helyiségekkel és felszerelésekkel. Az eszközellátottság kifejezetten jó, minden területen meghaladja az előírt minimumot.

1.9 *A tanulók által ingyenesen igénybe vehető szolgáltatások*

Alapelv, hogy a diákok tanulmányi feladataik elvégzéséhez vagy közösségi tevékenységeikhez ingyenesen használhatják az iskola – diákok számára kijelölt – létesítményeit, valamint az iskolai eszközöket.

Az iskola tanulói alanyi jogon tagjai az iskola könyvtárának.

Az arra kijelölt tanteremben, meghatározott időszakban, felügyelet mellett használhatják a diákok számára kialakított számítógépes hálózatot és az internet szolgáltatást.

Az iskolában kiépült EDUROAM wifi szolgáltatást a diákok az épület minden részén használhatják saját wifi-képes eszközeikkel (mobiltelefon, laptop). Valamennyi diákunk rendelkezik saját iskolai Google EDU fiókkal, kap hivatalos iskolai emailcímet (@szlgbp.hu) . AZ EDUROAM szolgáltatást Európa valamennyi a rendszerhez csatlakozó intézményében használhatja az iskolában kapott belépési adatokkal.

Tagjai lehetnek az iskolai szakköröknek, önképzőköröknek; részt vehetnék a tömegsport-foglalkozásokon.

1.10 A szülők, a tanulók és a pedagógusok együttműködésének formái

Kapcsolattartás a szülőkkel:

- a Szülői Szervezet választmányi értekezletei: évente kétszer, a szülői értekezletek előtt – kapcsolattartó a nevelési igazgatóhelyettes

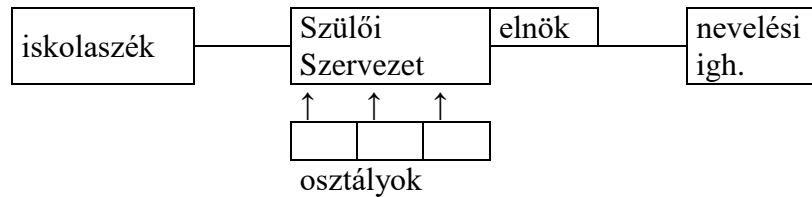

- rendezvények előtti operatív megbeszélések – kapcsolattartó a nevelési igazgatóhelyettes:
 - szalagavató bál
 - pedagógus nap
- állandó szülői fórum – évente legalább kétszer – kapcsolattartó a nevelési igazgatóhelyettes:
- rendkívüli szülői fórum – kapcsolattartó a nevelési igazgatóhelyettes:
 - összehívhatja a Szülői Szervezet vezetősége
 - a szülők nagyobb csoportja (egy osztály szülőinek 20%-a)
 - az iskolaszék
 - az iskolavezetőség
- közvetlen úton, a fogadóórán vagy elektronikus levelezési postán keresztül.
Címe: szendrei.peter@szlgbp.hu – kapcsolattartó a nevelési igazgatóhelyettes.

A diákokkal való kapcsolattartás formái:

- a Diákönkormányzat közgyűlése: évente kétszer, októberben és áprilisban – kapcsolattartó a diákönkormányzatot segítő tanárok és a nevelési igazgatóhelyettes

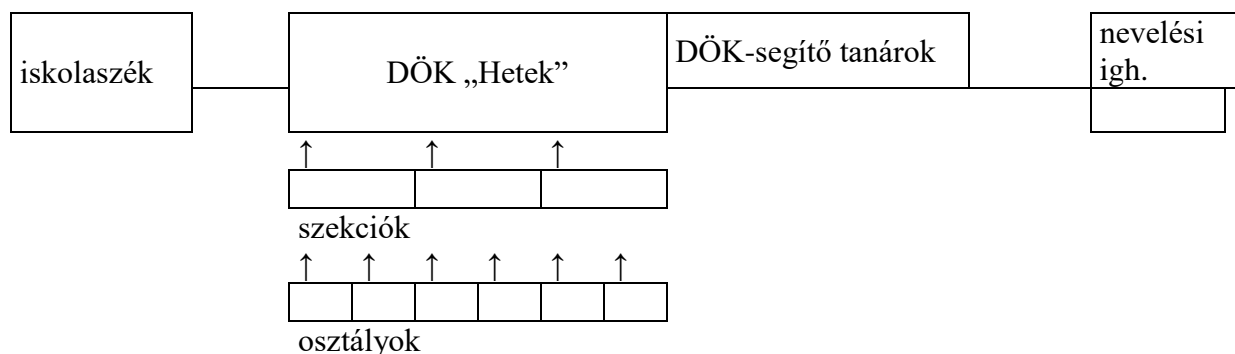

- rendezvények előtti operatív megbeszélések, ahol az iskolavezetés és a tantestület nagyobb csoportjának segítsége szükséges:

- szalagavató bál
- pedagógus nap
- egyéb diákrendezvények
- állandó diák fórum – évente legalább kétszer:
 - a diákönkormányzat nyári táborában (minden év augusztusában)
- rendkívüli diák fórum
 - összehívhatja a Diákönkormányzat vezetősége
 - a diákok nagyobb csoportja (egy osztály szülőinek 20%-a)
 - az iskolaszék
 - az iskolavezetőség
- közvetlen úton, a fogadóórán – kapcsolattartó a nevelési igazgatóhelyettes és az igazgató.

1.11 ***Egészségnevelési program***

A Kőbányai Szent László Gimnázium egészségnevelési programja az Egészségügyi Világszervezet, a WHO egészségnevelési útmutatására épül, mely szerint az egészségfejlesztő iskola elősegíti, hogy az iskola az élet, azon belül a tanulás és a munka egészséges színtere legyen, és arra törekszik, hogy folyamatosan fejlessze környezetét.

E cél elérése érdekében iskolánk ösztönzi a pedagógusok, az egészségügyi, az ifjúságvédelmi és a szociális szakemberek, a szülők és a diákok együttműködését.

Az egészségnevelés a jó egészségi és lelki állapot kialakítására irányul. Ide tartozik többek közt:

- az egészséges táplálkozás
- az iskolai munkarend megszervezése
- az aktív szabadidő eltöltés
- a lehetőség szerinti mindennapos testmozgás
- a személyi higiéné
- a lelki egyensúly megteremtésének előmozdítása
- a családi életre nevelés

A tantestület elkötelezettsége kulcsfontosságú a diákok egészségnevelése szempontjából. Fontos, hogy a tanárok tudják, milyen feladataik vannak ezen a téren, és mit kell tenniük, ha kompetenciájukat meghaladó problémával találkoznak.

A szülők a diákok egészséges életvitelének cselekvő alakítói. Éppen ezért a szülők és az iskola együttműködése elengedhetetlen. A szülők véleményét a szülői értekezleteken, fogadóórák alkalmával, illetve az iskola szülői szervezetén keresztül folyamatos kapcsolattartással ismerhetjük

meg. A szülők által megfogalmazott problémákat közösen – szülők, pedagógusok, diákok és más szakemberek együttműködésével - oldhatjuk meg.

Az iskolaegészségügyi feladatokat az iskolaorvos és a védőnő együtt látja el. Feladataik a tanulók életkorhoz kötődő vizsgálata, amely magában foglalja a testi fejlődés követését és a kóros elváltozások korai felismerését.

Az iskolapszichológus a lelki eredetű problémák feldolgozásában segít a diákoknak, illetve támogatást nyújt a tantestületnek, tanácsadói szerepet lát el a pedagógusok mellett. Olyan területeken adhat segítséget a tantestületnek, amelyek felismerése, problémakezelése speciális felkészültséget követel, és amivel az iskola pedagógusai többnyire nem rendelkeznek.

Az egészséges életmód és életszemlélet területei az iskolánkban:

- önmagunk és egészségi állapotunk ismerete
- a mozgás fontossága
- a testi higiénia
- az étkezés, táplálkozás egészséget befolyásoló szerepe
- a barátság, a párkapcsolatok, a sexualitás szerepe az egészségmegőrzésben, AIDS prevenció
- személyes krízishelyzetek felismerése és stratégiák ismerete
- a tanulás technikái
- a szenvedélybetegségek elkerülése (dohányzás, alkoholfogyasztás, kábítószer használatának megelőzése)
- személyes biztonság (pl. közlekedés).
- a tanulási környezet alakítása
- a természethez való viszony, az egészséges környezet jelentősége, a környezeti ártalmak elkerülése
- a betegség és a gyógyulást segítő magatartás (elsősegélynyújtás, gyógyszerhasználat)
- fogyatékosok és hátrányos helyzetűek integrációja
- a túlsúllyal vagy mozgásszervi problémával küszködő diákok számára speciális kezelést, (pl. gyógytornát) biztosítunk.

Az egészséges életmód kialakítására irányuló módszereink

A hagyományos egészségnevelő felvilágosítást azért alkalmazzuk, mert a több és helyes tudás segít a megfelelő életvezetés kialakításában. (Például a világ számos országában nagyon jó eredményhez vezettek azok az egészségnevelő kampányok, melyek a dohányzás

veszélyeire, a helyes táplálkozási szokásokra és a mozgásban gazdag életmódra hívták fel a figyelmet.)

A hagyományos egészségnevelő felvilágosítást elsősorban az osztályfőnöki órák keretében valósítjuk meg, de szerepe van az összes tantárgynak. Emellett az utóbbi években egyre nagyobb hangsúlyt kaptak az önismereti foglalkozások és tréningek – diákoknak, szülőknek, pedagógusoknak egyaránt.

Hogyan jelenik meg az egészségnevelés az egyes tantárgyaknál?

1. Biológia

- vírusok, baktériumok és egysejtűek okozta betegségek, ezek megelőzése
- HIV/AIDS, szifilisz, hepatitis
- védőoltások
- fertőtlenítési és tartósítási eljárások
- antibiotikumok
- gombafogyasztás szabályai, gombamérgezések, gombás fetőzések
- férgek által okozott betegségek megelőzése, kezelése
- növények a lakásban és a környezetünkben (mérgező növények felismerése)
- az emberi szervezet szervrendszereinek tárgyalásánál a betegségek ismertetése, és azok megelőzése, a kockázati tényezők ismertetése
- az egészséges életmódra való nevelés: mozgás, helyes táplálkozás, alkoholfogyasztás, dohányzás, kábítószeres
- napsugárzás hátrányai és előnyei, a napozás szabályai
- genetikai rendellenességek, családtervezés, mutagén hatások
- mentális betegségek (anorexia, bulímia, izomdiszmorfia, ortorexia, Alzheimer-kór, Parkinson-kór)
- szexualitás, fogamzásgátlás

2. Kémia

- Vegyszerek, tisztítószeres a lakásban, ezek veszélyei
- használt savak, lúgok, és ezek hatásai
- radioaktivitás, radioaktív sugárzás hatásai
- kolloidkémia mindennapokban

- biológiailag fontos szerves vegyületek: lipidek, szénhidrátok, fehérjék
- szappanok, mosószerek, dezodorok és a bőr
- kozmetikumok
- az alkoholok kémiai szempontból
- műtrágyák, növényvédő szerek és az ivóvíz

3. Osztályfőnöki óra

Az órákon a testi- és lelki egészség érdekében az alábbi témákat érintjük:

- felnőtté válás, függetlenedés, önállóság, én-kép, kommunikáció, konfliktuskezelés (tesztek, szerepjátékok, kommunikációs játékok)
- szabadság – különböző értelmezések, a szabadság veszélyei
- reklám – a reklám szerepe életünkben, manipuláció, a reklámtevékenység pszichológiája
- a konzum társadalom káros hatásai – pénz, ruhamárka, Amerika, mint érték?
- együttműködés / versengés – kísérletek, tapasztalatok
- hatalom – példák a történelemből, a mai társadalmi életből, élés- visszaélés a hatalommal
- másság – tolerancia, egyéni különbségek, az érték keresése
- érzelmek – az érzelmek szerepe, kifejezése, tudatosítása
- akarat – fogalom-meghatározás, pozitív, negatív értelmezés
- magány – szükséges egyedüllét, magányosság, veszélyek
- dohányzás – szenvedély, felelősség, felnőttég
- előítélet – kisebbségek, sztereotípiák, pszichológiai kísérletek
- empátia – a kommunikáció és a másokkal való kapcsolat feltétele
- párkapcsolat és szexualitás
- hazaszeretet – magyarság, európaiság, nyelv, nemzetiségek (Európa – a megoldás című videofilm)
- hallgatás – kínos hallgatás, gyanús hallgatás, mit jelent a csend ?
- intelligencia / érzelmi intelligencia
- szülők – kapcsolat, kötődés, konfliktusok, függetlenedés
- AIDS
- ellentétek – a konfliktusok szükségessége, konstruktív feloldása

- cél – tervezés, jövőkép, rövid- és hosszú távú célok
- szükséglet – fogalom-meghatározás, frusztráció, szükséglettípusok, szükséglet-kielégítés
- barátság – a barátság fogalma, jellemzői, szerepe életünkben, én, mint barát
- tárgyak – túlzott kötődés a tárgyakhoz, a tárgyak funkciója
- kreativitás – a kreativitás értéke, kreativitás és intelligencia, művészet
- játék – a játékok szerepe életünkben, személyiségünket fejlesztő játékok, számítógépes játékok
- ajándék – az ajándékozás funkciója, lényege, az ajándék
- élet – az élet értelme, célja, nehézségei, örömei, életkedv
- bizalom – a bizalom és őszinteség szerepe a kapcsolatokban, párkapcsolatban
- tehetség – fogalomértelmezés, mindenki tehetséges valamiben
- önismeret – szerepe a pályaválasztásban, gyengeségeim, erősségeim
- kudarc – a kudarcok leküzdése, szükségességük, újrakezdés
- művészet – fogalomértelmezés, a művész személyisége, napjaink művészete
- kockázatvállalás – egyéni és csoportos kockázatvállalók, személyiségjellemzők
- csoport – a csoport szerepe, csoportnyomás, alkalmazkodás
- tudat / ösztön – fogalomértelmezés, esetelemzések
- nézőpontok – másság, tolerancia, empátia, szituációs játékok
- abortusz – „Néma sikoly” c. videofilm, beszélgetés
- kultúra – fogalom meghatározás, kulturális élet, magyar kultúra
- egészség – testi, lelki egészség és annak folyamatos fenntartása, az egészséges életmód, mint érték
- érték – fogalom meghatározás, értékrend, értékteremtés, értékek őrzése és védelme
- siker – a siker értékelése, kezelése, mások sikerének elismerése
- szerepek – nemi szerepek, társadalmi szerepek, szerepek összeegyeztetése, szerepkonfliktus
- munka – a munka tisztelete, meghatározása, szerepe, célja, munkanélküliség
- félelmek – korosztályi félelmek, halálfélelem, a félelem és szorongás kezelése
- házasság – párválasztás, felelősség, társ, családtervezés
- jövőkép – cél, lehetőségek, egyéni- és társadalmi jövő
- politika – állampolgárság, Magyarország politikai berendezkedése

4. Testnevelés

A mozgás és az egészség kapcsolata

5. Nyelvórák

Az egészséget érintő témák megfogalmazás idegen nyelven.

6. Egyebek:

a) Pozitív pszichológia a tanteremben

Sok-sok éves iskolai tapasztalataink arra vezettek minket, hogy diákjaink lelki egészségével többet kell foglalkoznunk. A kezdeti figyelmeztető jelek (tanulási nehézségek, kimerültség, a motiváció csökkenése, önbizalomhiány, és hasonló), ha súlyosbodnak, komoly egészségkárosodáshoz vezethetnek. Hogy megelőzzük, de legalább időben felismerjük a bajt, képezni kellett magunkat a pszichológiai ismeretek terén.

Sokszor a hibás kommunikációra vezethetők vissza az iskolai konfliktusok, a sikertelenség a tanulmányokban, és ennek elkerülésére léteznek elsajátítható módszerek.

Mi egy, a pozitív pszichológia alapján álló módszert választottunk, és ennek mentén tanáraink kidolgoztak egy programcsomagot, mely a „Pozitív pszichológia a tanteremben” nevet viseli.

Külső segítséget is igénybe vettünk: a *Skilltogo.Kft* által az üzleti szférában sikeresen alkalmazott MQ® brandet kamatoztatjuk a magyar közoktatás valóságában, emellett tréningeket, *workshopokat* és egyéni fejlesztő foglalkozásokat tartunk tanároknak, szülőknek és kamaszoknak azzal a célkitűzéssel, hogy erősségeik és erőforrásaik birtokában a lehető legjobb formájukat tudják nyújtani a mindennapi és a kihívást jelentő élethelyzeteikben.

b) Elsősegélynyújtás

A 9. évfolyamon 3 osztályfőnöki órán elsősegélynyújtási ismeretek átadása, amit a kiképzett felsőbb éves diákok tartanak (újraélesztés, törések, égési sérülések, vérzések).

A természettudományos osztályban (NyE) elsősegélynyújtási tanfolyamot tartunk, gyakorlati képzéssel együtt. Majd ők vesznek részt az alábbi megmérettetéseken.

Versenyek:

Országos Elsősegélynyújtási Verseny

Elsősegélyismereti Verseny

HIV/AIDS Prevenció Verseny

Képzett elsősegélynyújtóink az iskolai rendezvényeken segítenek a bajba jutottakon.

c) Lászlós Túra:

Évente 3-4 alkalommal kb. egynapos programon vehetnek részt az érdeklődők a

Budapest környéki hegyekben. Jó levegőn, sok mozgással és jó hangulatban telnek

ezek a kirándulások.

1.12 Környezeti nevelési program

1.12.1 Alapelvek, célok

Alapelvek, jövőkép, hosszú távú célok

Iskolánk feladatának tekinti azt, hogy diákjaink a felnőtt életre megfelelő ismeretekkel, készségekkel és szemlélettel rendelkezzenek, hogy ne csak saját pillanatnyi érdekeik szerint, hanem a Föld egészségének fennmaradása érdekében cselekedjenek. Ennek eléréséhez a következő célok megvalósítását tartjuk szem előtt:

Általános célok, értékek

- ♦ alapelv a természetnek, mint létező értéknek tisztelete és megőrzése, beleértve az összes élettelen és élő létezőt, így az embert is, annak környezetével, kultúrájával együtt
- ♦ a Föld egészséges folyamatainak visszaállítása, harmóniára törekvés
- ♦ a bioszféra és a biológiai sokféleség (biodiverzitás) megőrzése

Pedagógiai célok

- ♦ az általános célokra vonatkozó érték- és szokásrendszer érzelmi, értelmi, esztétikai és erkölcsi megalapozása
- ♦ az ökológiai gondolkodás kialakítása, fejlesztése

- ♦ rendszerszemléletre nevelés
- ♦ globális és holisztikus (a világ oszthatatlan egész) szemléletmód kialakítása
- ♦ a szerves kultúra megvalósítása a környezeti nevelésben
- ♦ élethosszig tartó fenntarthatóságra nevelés az ökológiai szemléletmód segítségével
- ♦ a környezetetika fejlesztése
- ♦ érzelmi és értelmi környezeti nevelés
- ♦ tapasztalaton alapuló, kreatív környezeti nevelés
- ♦ tolerancia és segítő életmód kialakítása
- ♦ a környezettudatos magatartás és életvitel kialakulásának segítése
- ♦ az állampolgári és közösségi felelősség felébresztése
- ♦ a fogyasztás helyébe életminőség helyezése
- ♦ a létminőséghez szükséges értékek kialakítása
- ♦ az egészség és a környezet összefüggéseinek felismertetése
- ♦ a helyzetfelismerés, az ok-okozati összefüggések felismerése képességének fejlesztése
- ♦ problémamegoldó gondolkodás, döntésképesség fejlesztése
- ♦ globális összefüggések megértése iránti igény felkeltése

Helyi célok, értékek

- ♦ természeti, épített, kulturális és szociális környezetünk ismerete, védelme, fejlesztése
- ♦ a helyi értékek és a globális problémák feltérképezése
- ♦ a helyi célok megfogalmazása (pl. faültetés, madárvédelem, öreg fák megóvása, hulladékgyűjtés, energiatakarékosság, iskolai büfé kínálatának „zöldítése”, iskolakert gondozása, több nemzetközi környezetvédelmi programban való részvétel, tömegsport mozgalom indítása, fejlesztése, zöld szervezetekkel való kapcsolattartás, a házirendben a viselkedéskultúra tudatosítása, a környezetvédelemmel kapcsolatos cégek és foglalkozások megismerése))
- ♦ lakóhelyismeret
- ♦ a hagyományok megismerése, védelme
- ♦ a nevelés fontossága (ez nem helyettesíthető a képzéssel, oktatással)

Konkrét célok

- ♦ a tantestület tagjainak megnyerése a környezeti nevelési munkához
- ♦ továbbképzés szervezése a tantestület számára, a környezeti nevelési elvek bemutatása

- ♦ új, környezeti nevelési irodalmak feldolgozásán alapuló foglalkozások szervezése
- ♦ témanap, iskolanap szervezése
- ♦ a kétszintű érettségi környezeti nevelési vonatkozásainak összegyűjtése, tananyagba építése
- ♦ hagyományok folytatása: ökológiai tábor megszervezése
- ♦ drog-prevenációs program folytatása
- ♦ életvezetési ismeretek órák
- ♦ környezetvédelmi témák osztályfőnöki órák keretében
- ♦ szaktárgyi célok: a szakórákon minden lehetőség megragadása a környezeti nevelésre
- ♦ kétszintű érettségire való felkészítés
- ♦ természetvédelmi versenyekre való felkészítés
- ♦ multimédiás lehetőségek alkalmazása
- ♦ számítógép felhasználása a szakórákon

a környezetvédelemmel kapcsolatos állomány bővítése a könyvtárban.

1.12.2 Helyzetkép

Az iskola belső helyzete, előélete

Az iskola története

A gimnázium 1907 őszén két első és egy második osztállyal indult, 119 tanuló fejezte be a tanévet. 1914-ben tartották az első érettségi vizsgákat. Az iskola 1921-ben veszi fel Szent László király nevét (Budapesti X. kerületi Kőbányai Magyar királyi Állami Szent László Főgimnázium, 24-től Reálgimnázium). A két világháború között nyolc osztályos fiú gimnáziumként működött, általában két párhuzamos osztállyal.

A gimnázium vonzáskörzete jelenleg is nagy. Pest megyéből bejáró a diákok közel 30%-a, a kollégisták aránya 1-2 %. Gimnáziumunk kezdettől fogva nem tartozott az elit iskolák közé. Ez meghatározta a tanári magatartást és módszereket, a diákokkal és a szülőkkel kialakítandó kapcsolatokat is.

Az első alapítványt Kőbánya lakosságának adományaként kapta iskolánk. A kerület áldozatkészségét a mai napig élvezzük. A háborús károk, az eszmei zűrzavar, a rossz munkakörülmények, a tanulók szegénysége sokáig hátráltatta a munkát. Egy viszonylag zavartalan évtized után a második világháború zaklatja fel az iskola életét. 1939-ben légvédelmi, riasztó és elsősegélynyújtó szolgálatot látnak el Kőbányán a gimnazisták. Az 1941/42-es tanévben

a katonai szolgálatra behívott tanárok helyettesítése és a hosszú szénszünet okoz gondot. Az 1943/44-es tanévet március 31-én fejezik be, az 1944-ben indult tanévet félbeszakítja a háború. A gimnázium épületébe előbb német katonaság költözött, majd a bevonuló szovjet csapatok autómotorjavító műhelyt rendeztek be a földszinten. A diákok és a tanárok szétszóródtak. Sokukat, mint katonákat, leventéket vittek el a háborúba, az áldozatok száma nagy volt. Sokan távoztak nyugatra, sokan vidékre. Az igazgató a megmaradtak mellé felvette a környéken lakó tanárokat is. Minden nehézség ellenére befejezték az 1944/45-ös tanévet, megtartották az érettségi vizsgákat. A diákélet és a diákönképzés minden ügyét a már megalakult osztályönkormányzatok munkáját összefogó szervezet, a Diákváros intézi. Az 1946/47-es tanévtől négyosztályos lesz a gimnázium, az alsóbb osztályok helyett egy ideig általános iskola működött az épületben. Megkezdí működését dolgozók iskolája néven a dolgozók gimnáziumi tanfolyama. Megalakul a szülői munkaközösség.

Átalakul az iskola szerkezete: az általános tantervű osztályok mellett egyre népszerűbbek a tagozatok. A magas színvonalú nyelvoktatás, az eredményes nevelő-oktatómunka, a kívül patinás, belül korszerű iskolaépület, a tantestület és a diákok nyitottsága eredményeként 1967-ben – akkori nevén – az I. László Gimnáziumot a magyar középiskolák közül tizenegyedikként felveszik az UNESCO társult iskolái közé

1969-ben a gimnázium rendelkezésére bocsát a Dél-dunántúli Vízügyi Igazgatóság egy vízparti (feltöltött) területet Balatonmáriafürdőn. Egyetlen fillér költségvetési hozzájárulás nélkül: tanárok, diákok, szülők, vállalatok munkájával, a diákok őszi konzervgyári munkájából felajánlott összegekből népszerű üdülőtábor születik. A tábort 1978-ban – a vízparti telek kisajátítása miatt – elveszik tőlünk. A kártérítésként kapott összegből Balatonszepezden vásárolunk területet. 1979-ben, a nemzetközi gyermekév alkalmából a Finomkerámia Vállalat három faházat ajándékoz tanulóinknak. A tábor nyaranta 3-400 diáknak nyújt hasznos ismeretszerzési, üdülési élményt.

Az iskola épülete

Az intézményt 1907-ben a Füzér u. 10. (majd 12. és 13.) számú házakban helyezték el. Hivatalos elnevezése: X. kerületi Állami Főgimnázium. Mikor az iskola kinőtte a szükségépületeket, Lechner Ödön tervei szerint, Vágó József kiegészítéseivel készült el az új épület, ahol 1915 őszén kezdődött a tanítás.

Az 1945/46-os tanévben a háború után újjáépítő csoportok rendet teremtettek az udvaron heverő roncsok és hulladékok között. Eltüntették a szeméthegeket. A kőbányai üzemek, a lakosság, a

szülők segítségével beüvegezték az iskola összes ablakát. Az 1960-as évektől átalakult, korszerűsödött, szépült az iskolaépület. 1969-ben nagy felújítás kezdődött: rendbe hozták a tantermeket, előadókat, szertárakat, a tornatermet, öltözőket. Bevezették az épületbe a távfűtést. Az 1971/72-es tanévben nyelvi laboratórium nyílt a II. emeleten, ami akkoriban ritkaságnak számított egy iskolában. Valamennyi idegen nyelv számára külön termet alakítottak ki. A kémiának laboratóriumot rendeztek be, az udvart rendbe hozták. A felújítás során alakították ki a III. emeleten a könyvtárat. A dísztermet 1972 októberében vehette újra birtokába az iskola. Végül feltétlenül szólni kell az iskolaépület régóta esedékes, az 1988/89-es tanévben kezdődött teljes rekonstrukciójáról. Először az Ónodi utcai tetőteret építették be stúdióknak valamint a tömegkommunikációs foglalkozások egyéb helyiségeinek; sor került a III. emeleti fizikum teljes felújítására. Utána az Ónodi utcai épületrészt újították fel, minden helyiség új bútort kapott. Ezt követte az új sportcsarnok felépítése (1993), a sportudvar rendbehozatala. A teljes rekonstrukció 1995-ben fejeződött be, a sétálóudvar díszburkolata és a parkosítás 1997-ben készült el. A nyolc éven át tartó felújítást a Kőbányai Önkormányzat finanszírozta, a tornacsarnok – részben – az országos tornaterem építési pályázat keretében épült.

Az iskola felszereltsége

Tantermek száma: 46

Számítógépterem: 4

Laboratóriumok: 4

Stúdió: 2

Tornaterem: 2

Kondicionáló terem: 1

Könyvtár: 1

Ebédlő: 1

Büfé: 1

Konyha: 1

Pedagógusok száma: átlag 90 fő

Nem pedagógusok száma: átlag 30 fő

Átlagos tanuló létszám: 1000 fő

Tárgyi feltételek a környezeti nevelés szempontjából

Az iskola épülete, bár patinás, de belső szerkezete modern, az építészeti szabványoknak megfelelő (az egészségügyi szabványoknak megfelelő toalett-helyiségek, az ebédlőnél és a testnevelési öltözőknél rendelkezésre álló tisztálkodási lehetőségek, csendes belső udvarra nyíló tantermek, megfelelően nagy ablakfelületek, jól megoldható szellőztetés, szakszerűen kijelölt menekülési útvonalak). A javításokat folyamatosan végeztetik, baleseti veszélyforrások nincsenek.

Az iskola udvara megfelelő méretű, sportudvarra és sétáló udvarra osztva. Az épületet és az udvart fák szegélyezik, a futballpályát zöld sövény határolja. Található itt sziklakert, filagória és pihenőpadok. Szeméttároló, kerékpártároló és kisebb szemetesek is rendelkezésre állnak. A futballpályát biztonságos kerítés választja el a sétáló udvartól.

Az épületen belüli környezeti vizsgálatokhoz megfelelő laboratórium és előadóterem áll rendelkezésre, ahol az alapméréseken túl speciálisabb mérések is elvégezhetők.

Az iskola könyvtára közel 30 000 dokumentummal rendelkezik; kiemelt figyelmet fordítunk a környezetvédelmet elősegítő dokumentumok gyűjtésére.

Az *Eduroam* kiépítésével a gimnázium épületében mindenhol WiFi-n elérhető az internet.

Megvalósult környezeti nevelési tevékenységeink

Az iskolában a szelektív hulladékgyűjtés már részben megoldott, külön gyűjtjük a műanyag palackokat és az irodai papírhulladékot, illetve a porta mellett egy használt-elem gyűjtő is a rendelkezésre áll.

Terepgyakorlatok, nyári táborok, laborlátogatás a speciális biológiaképzésű osztályok számára. Állatház és növénygondozás diákok segítségével.

Jeles napok alkalmából az iskola egészét érintő tevékenységek szervezése.

Biológiai, környezetvédelmi faliújság üzemeltetése.

Tanulmányi versenyekre felkészítés, versenyeztetés.

Tanulmányi versenyek szervezése.

Külső helyzet: a régió és a helyi értékek

Iskolánkban évente egy napot a lakóhely értékeinek megismerésére fordítunk (pl. 9. évfolyamon a város természeti, kultúrtörténeti értékei).

A nagyvárosi léthez kapcsolódó előnyök és hátrányok meghatározzák környezeti nevelési tevékenységünk lehetőségeit. A természettel való kapcsolat részben hosszabb-rövidebb

terepprogramok szervezésével, részben a városi parkok, kertek tanulmányozásával valósítható meg. A környezetszennyezés és a közlekedés viszonya, a sétálóutcák kialakításának következményei, az épített környezet felújítási programja jó vizsgálati, elemzési, véleményalkotási lehetőséget adnak.

1.12.3 Erőforrások

Belső erőforrások

Személyi erőforrások	Feladat, szerepkör	Erősségek
Iskolavezetőség	Támogatja a környezeti nevelési programokat. A minőségi munka részeként értékeli az ilyen tevékenységet. Anyagi forrásokat teremt. Ösztönző rendszert dolgoz ki. Aktívan részt vesz az egyes programokban.	Hiteles személyiségek a pedagógusok és a diákság számára. Hasznosítható kapcsolatrendszer.
Tanárok	Kidolgozzák és a tantárgyakba beépítve tanítják az egyes környezeti tartalmakat.	Valamennyi szakos belátja, hogy minden tanár feladata a környezeti nevelés.
Környezeti nevelési munkacsoport (biológia, földrajz szakos kollégák)	Elkészíti a Pedagógiai Programnak megfelelően az éves tervet, segíti és koordinálja annak megvalósítását. Dokumentációs és értékelő munkát végez, pályázatokat ír, kapcsolatot teremt a külső támogatókkal.	Lehetőséget ad a különböző szakmacsoportok programjainak összehangolására (versenyek, akciók, kiállítások, jeles napok eseményei stb.)
Osztályfőnöki közösség	Évfolyamokra lebontva foglalkozik az egészségneveléshez kötődő környezeti nevelési tartalmak feldolgozásával.	Lehetőség van az aktualitások megbeszélésére osztályközösségi szinten (pl. törvényi intézkedések, egészséges táplálkozás, reklámok hatásai, életmód kérdései stb.)
Diákönkormányzatot segítő és mentálhigiénés tanárok	Tagjai a környezeti nevelési munkacsoportnak. Lehetőségük van a környezeti nevelés egészségnevelési területeinek erősítésére.	Napi kapcsolat a diákokkal, az egyedi problémák kezelése.
Könyvtáros-tanár és könyvtáros-asszisztens	Támogatják a pedagógiai. program megvalósítását a környezeti neveléssel kapcsolatos dokumentumok gyűjtésével. Évfolyamokra lebontva foglalkozásokon tanítják a könyvtár, mint a tanuláshoz nélkülözhetetlen információforrás használatát.	A munkaközösségekkel együttműködve végzik a tanításhoz és a neveléshez szükséges állomány kialakítását. Példát mutatnak környezetünk kulturális javainak védelmére.(A könyv érték...)

Iskolaorvos	Előadások tartása az egészséges életmódról, a környezeti ártalmakról.	Szakmai kompetencia, személyes ráhatás.
Laboráns	Gondoskodik a vegyszerek szakszerű elhelyezéséről, szelektív gyűjtéséről. Segíti a labormunka előkészítését és a terepi programokat.	A pedagógusok terheinek csökkentése, gyakorlati szakértelem.
Adminisztratív dolgozók	Támogatják a tanári munkát az egyes programok háttérének biztosításával (pl. hivatalos levelek, pénzügyi adminisztráció, pályázati elszámolások)	Részt vállalnak a szelektív hulladékgyűjtésben, takarékoságban.
Technikai dolgozók	A programok tárgyi feltételeinek biztosítása, ökológia terem, laborok, vizesblokkok, világítási hálózat karbantartása, hőszigetelés, stb.	Zöldítési program, szelektív hulladékgyűjtés, komposztálás.
Diákok	A tervezett éves programban sokoldalúan vesznek részt (hallgatóság, tevékeny szerepvállalás, önálló kutatások és kezdeményezések.	Valamennyi diák érintett, nagy a jelentősége a helyi értékek felkutatásának. Partnerség a felnőtt résztvevőkkel. A fő hangsúly a szemléletformáláson van.
Szülők	Előadások tartása, szemléltetőeszközök gazdagítása, anyagi támogatás, külső erőforrások felkutatása.	Tevékeny részvétel a programokban, az ő szemléletük is formálódik, a környezeti nevelés túlmutat az iskola falain.

Az iskolában dolgozó pedagógusok példamutatása adja elsősorban a környezeti nevelés hitelességét.

A technikai dolgozók igyekezzenek a napi munkájukat környezetbarát technikákkal megvalósítani.

A belső személyi erőforrás nagyon fontos tényezője az átlagosan 1000 fő tanuló.

Diákjaink délelőtti étkezésének egyik meghatározó tényezője az iskolai büfé kínálata. Kívánatos, hogy bővüljön az egészséges táplálkozáshoz nélkülözhetetlen gyümölcs-és tejtermék-kínálat. Időszerűvé vált annak felmérése, hogy az egészséges táplálkozás érdekében mi legyen a büfé kínálata.

1.12.4 Tanulásszervezési és tartalmi keretek

Tanórai keretek

Hagyományos tanórai foglalkozások

Minden tantárgy tanításához a szaktanárok (munkaközösségek) kidolgozzák a helyi tanterv illetve a tanmenetek mélységében a környezeti nevelési tartalmakat és azok megvalósítására használt tevékenységi formákat, módszereket.

Környezetvédelmi, illetve kémiai gyakorlatok keretében az egyszerű víz-talaj- és levegővizsgálati módszereket tanítunk meg. Kiemelten kezeljük ezek elemzését és a következtetések megfogalmazását.

A tanórákon hozzárendeljük az adott témákhoz a megfelelő környezetvédelmi vonatkozásokat.

A nem hagyományos tanórai formák

Folyamatosan szelektív hulladékgyűjtési és energiatakarékosági projektet valósítjuk meg.

A város hulladékos problémáinak feltérképezése (9. osztályosok városi túrája alkalmából).

Iskolazöldítés. Projektek (Takarékoskodj! Savas eső program, zuzmóprogram)

Tanórán kívüli foglalkozások

Diákpályázatokon veszünk részt, valamint részvétel nemzetközi programokban. (pl. Erasmus Plus). Az Unesco társult iskolák szervezésében aktívan részt veszünk fenntarthatósági és más programokon. Környezet- és természetismereti versenyeken, vetélkedőkön indítjuk tanítványainkat (pl. országos: Herman Ottó, Kitaibel Pál, Bugát Pál, Csapody Vera), rajz- és fotópályázatokon veszünk részt. Idegen nyelvi iskolai versenyekben gyakran jelennek meg természetvédelemmel foglalkozó cikkek is.

A jeles napok megünneplése plakátokon, akciókban, előadássorozatok szervezésével, pl. kiállításokat szervezünk a Föld Napján.

Tanulóink több, környezetvédelemmel foglalkozó csoport akcióiban is részt vesznek: kételtűek mentése, ürge-monitorozási akció, madárvédelmi akciók.

Osztálykirándulások keretében Magyarország történelmi értékeit, tájegységeit ismerjük meg. A tanulók útinaplóba jegyzik fel az adott régióra jellemző, földtörténeti, kulturális, történelmi, természeti szempontból fontos értékeit.

Az iskolai környezet

Feladatunk a mindennapi iskolai élet „fizikai” és szellemi környezetének átalakítása a környezeti nevelési program szellemében. Fontos megtervezni az iskola mindennapi életének minden mozzanatát, s azt, hogy miként válhat az iskola környezetbarátabbá, miképpen alakíthatja az ott dolgozók és tanulók életmódját környezet-tudatosabbá.

Ehhez járulnak hozzá az alábbiak:

- anyag- és energiatakarékos iskolaüzemeltetés és tanórai mozzanatok (rendszeres szellőztetés, villannyal való takarékoság)
- pedagógusok, dolgozók példamutatása
- a szelektív hulladékgyűjtés következetes megvalósítása
- termék, folyosók és az udvar zöldítése, a tantermek organikus díszítése
- élősarok (állatház) kialakítása, gondozása
- a tömegközlekedési eszközök, a kerékpáros és gyalogos közlekedés népszerűsítése
- a büfé árukészletének átalakítása
- az ebédlő környezetbarát, egészséges működtetése
- az iskolai ismeretterjesztés tanórán kívüli eszközeinek kihasználása (könyvtár, faliújság, iskolaújság, iskolarádió, helyi média)

2 Helyi tanterv

2.1 **Kötelező és szabadon választható tantárgyak; óratervek**

A tantárgyi tanterveket az 1. sz. melléklet tartalmazza.

Az emelt szintű képzés nem feltétlenül vonatkozik a gimnáziumi tanulmányok teljes időtartamára. Követhető az óraterv szerint.

A nappali tagozaton az osztályhoz kötötten emelt szinten tanulható tantárgyak³:

- | | | |
|----|---|----------|
| a) | angol nyelv | (2000) B |
| b) | matematika és angol nyelv | (3100) C |
| c) | humán tantárgyak és angol nyelv | (3200) C |
| d) | vizuális kultúra | (4100) D |
| e) | német nyelv | (4200) D |
| f) | biológia és kémia + nyelvi (angol) előkészítő évfolyam | (5000) E |
| g) | informatika + nyelvi (angol) előkészítő évfolyam | (6100) F |
| h) | mozgókép és médiaismeret + nyelvi (angol) előkészítő évfolyam | (6200) F |

Az emelt szintű képzés célja: az emelt szintű érettségi vizsga követelményeinek teljesítése.

Ahol a helyi tanterv célkitűzései csak a választható órakeret felhasználásával teljesíthetőek, az óratervből kiderül.

A 9. évfolyamon induló emelt szintű képzésekről a 8. osztályos tanulókat és szüleiket a felvételi kiadványok útján is tájékoztatjuk. A Pedagógiai Program akkor teljesíthető, ha a tanulók a 9. évfolyamtól kezdődően részt vesznek az osztályhoz kötötten emelt szintű képzést biztosító választható foglalkozásokon is.

A helyi tanterv sajátosságai:

- ♦ külön tantárgy a " Magyar nyelv " és az " Irodalom ", a tanulók mind a kettőből kapnak osztályzatot;
- ♦ a " Tánc és dráma " modul integrálva az " Irodalom " tantárgyba;
- ♦ a „Művészetek” modult a 11. osztályban iktatjuk a helyi tantervbe, heti két órában. Többféle programot kínálunk a tanulóknak, és ezek közül egyet kötelező választani.

³ Zárójelben a képzés kódszáma, ahogy a felvételi tájékoztatóban szerepel, utána az osztály betűjele. C osztály nem indul minden évben.

Felvehető a Képzőművészeti technikák, a Művészettörténet, az Ábrázoló geometria illetve a Kóruséneklés, a Zeneelmélet, a Zenetörténet. (A különböző csoportokat megfelelő létszám esetén, az engedélyezett órakeret függvényében tudjuk beindítani.)

- ♦ a mozgókép és médiaismeret modult az utolsó vagy az utolsó előtti évfolyamon teljesítik a tanulók;
- ♦ évente 2-3 alkalommal „KÖNYVTÁRISMERET” foglalkozásokon vesznek részt a tanulók a Magyar nyelv és irodalom, az Informatika és az Osztályfőnöki órákon. Így évfolyamonként egyre bővülő, mélyülő ismereteket szereznek, ami az önálló tanulásra neveli őket.
- ♦ félévente 3-5 tanítási nap fordítható projekt módszer alkalmazására. Ennek célja egyrészt az emelt szintű tanulmányok elmélyítése (pl. terepgyakorlat, diákcsere, pályázati munka, stb.), másrészt valamely modul követelményeinek teljesítése. A projekt-munka egyik helyszíne az iskola könyvtára;
- ♦ nemzeti ünnepeinkhez, történelmi évfordulókhöz kapcsolódó iskolai versenyeket is rendezünk, melyek célja az ismeretek elmélyítése, szintetizálása; egyik helyszíne az iskolai könyvtár.
- ♦ a második idegen nyelvet – az E és az F osztály kivételével – a 10. osztálytól kezdve tanulják diákjaink, heti 4 órában. Az E és az F osztályban már a nyelvi előkészítő évfolyamon elkezdődik a második idegen nyelv tanulása. Választható idegen nyelvek: az angol, a francia, a latin, a lengyel, a német, az olasz, az orosz és a spanyol. A csoportok szervezése sávos rendszerben történik. Ezzel biztosítható egyrészt, hogy bármelyik tanulható idegen nyelvet választhatják a tanulók, másrészt több induló csoport esetén szintfelmérés alapján alakítjuk ki a nyelvi csoportokat.
- ♦ Biztosítjuk tanulóinknak a mindennapos testnevelést. Ez heti öt órát jelent, ami a következő módon teljesíthető: a heti három óra testnevelés mellett heti két óra – az órarendbe iktatva – sporttevékenység, melynek részletezését az éves munkaterv, szabályozását a házirend tartalmazza.⁴

⁴ A mindennapos testnevelés +2 órája alól felmentést kérhet a tanuló, ha a tanév teljes időtartama alatt sportol a Szent László Gimnázium DSE valamelyik sportszociportjában vagy leigazolt sportoló más sportegyesületben. A felmentés általában nem vonatkozik az órateremben előírt testnevelés órákra.

Az utolsó két évfolyamon a választható tantárgyak típusai:

- ✓ felkészítés emelt szintű érettségi vizsgára (1)
- ✓ felkészítés középszintű érettségi vizsgára (1)
- ✓ egyéb tanórán kívüli foglalkozások (2)

- (1) Az emelt szintű érettségi vizsgára felkészítés az alap és a választható órakeret együttes felhasználásával is szervezhető. („Kiemelt fakultáció”)
Választható tantárgyak: magyar nyelv és irodalom, történelem, matematika, biológia, kémia, fizika, földrajz, informatika, ének-zene, rajz és vizuális kultúra, testnevelés. Azokból a tantárgyakból, amelyek oktatása az utolsó évnél hamarabb ér véget: fizika, kémia, földrajz, informatika, ének-zene, vizuális kultúra, egy vagy két éves középszintű érettségi felkészítést is szervezünk
- (2) Ide tartoznak a szakkörök, önképzőkörök, valamint további, igény szerinti fakultációk (pl. környezetvédelem, pszichológia, kulturális antropológia, stb.)

Csoport megfelelő számú jelentkező esetén, az iskolai órakeret figyelembe vételével indítható.

Előrehozott érettségi vizsgára idegen nyelvből, informatikából illetve azokból a tantárgyakból lehet, melyek tanulása nem az utolsó évben fejeződik be. Ennek előfeltétele, hogy a tanuló az adott tantárgy gimnáziumi követelményeit az osztály (csoport) – amelynek tanulója – helyi tanterve szerint teljesítette.⁵

Ehhez meg kell szerezni a tantárgyból – a helyi tanterv szerint – a következő osztályzatokat:

- | | |
|----------------------|---------------------------------------|
| 1. idegen nyelv | 4 év végi osztályzat |
| 2. idegen nyelv | 3 (4) év végi osztályzat ⁶ |
| 3. digitális kultúra | 3 év végi osztályzat |

- ♦ Ha a tanuló nem rendelkezik a kellő számú osztályzattal, osztályozó vizsgát (vizsgákat) kell tennie, és ezt követően jelentkezhet előrehozott érettségi vizsgára. Az osztályozó

⁵ a 100/1997. (VI. 13.) Korm. rendelet az érettségi vizsga vizsgaszabályzatának kiadásáról

⁶ A zárójelben a nyelvi előkészítő évfolyamos osztályokhoz tartozó adat szerepel

vizsgán az adott tantárgy követelményei szerint kell a tanulónak beszámolnia, úgy, ahogy a helyi tanterv azt előírja.⁷

- ♦ Ha a tanuló előrehozott érettségi vizsgát tett, dönthet arról, hogy – amennyiben az iskolában erre van lehetőség – az adott tantárgyat a továbbiakban kívánja-e tanulni. (Pl. ha középszinten tette le az érettségét, a továbbiakban készülhet az emelt szintű érettségire.)
- ♦ A 10. évfolyam végén befejeződik a biológia, a fizika, a földrajz és a kémia tantárgy kötelező tanulása. Azok számára, akik nem választanak természettudományos tantárgyat (fakultáció) a 11. osztályban, kötelező a „természettudomány” tantárgyat tanulni, heti 2 órában.

2.1.1 A magyar-olasz két tanítási nyelvű képzés

A két tanítási nyelvű oktatás lényege, hogy a tantárgyak olasz nyelven tanulása által a tanulók nyelvtudása intenzívebben fejlődik, a különböző szakterületek nyelvezetének elsajátítása széleskörű nyelvhasználatra teszi alkalmassá őket. Az ötéves tanulmányok megteremtik annak lehetőségét, hogy a kétnyelvű tanulmányok mellett bármilyen irányú egyetemi továbbtanulásra felkészüljenek a tanulók.

Az olasz nyelven tanult tantárgyak:

történelem	9 –12. osztály
matematika	9 –12. osztály
földünk és környezetünk	9 –10. osztály
civilizációs ismeretek	9 –12. osztály

Megjegyzés: A művészetek modul beépítve a civilizációs ismeretek tantárgyba;

⁷ Emelt szintű érettségire felkészítő oktatás (fakultáció) esetén az emelt szintű követelmények szerint kell osztályozó vizsgát tenni. A két tanítási nyelvű tagozaton, amennyiben középszintű előrehozott érettségire jelentkezik a tanuló, a tantárgy középszintű követelményei szerint kell olasz nyelven osztályozó vizsgát tenni.

Az olasz nyelven tanult tantárgyak óraszámja az alábbiak szerint alakul:

Tantárgy	9Kny.évf	9.évf.	10.évf	11.évf	12.évf	Összesen
Történelem		2	3	4	4	13
Matematika		3	4	4	5	16
Földrajz		2	2			4
Civilizációs ismeretek/Művészetek		1	2	4	3	10
Olasz nyelv	18 *	6	4	5	5	38
Összesen	18	14	15	17	17	81

* nyelvi és tantárgyi előkészítés

- ◆ A két tanítási nyelvű tagozaton végzőknek kötelező kétnyelvű érettségit tenni: olasz nyelvből emelt szinten, valamint a négy olaszul tanult tantárgy közül legalább kettőből olasz nyelven tesznek érettségit.
- ◆ A Kőbányai Szent László Gimnázium által kiadott kétnyelvű érettségi bizonyítvány nyelvismeret tekintetében olaszországi egyetemeken való továbbtanulásra jogosít. Az utolsó két évfolyamon a két tanítási nyelvű osztály tanulói – a többiekhez hasonlóan – felvehetnek tantárgyakat a választható órakeret terhére.
- ◆ Az olasz nyelven tanult tantárgyakat osztálybontásban tanulják.
- ◆ A 9. Kny, a 9. és a 10. évfolyamon az olasz nyelvet három csoportban tanulja az osztály.

2.1.2 Az emelt szintű – „speciális” – angol nyelvi képzés

A nyelvtanítás haladó szintről indul, tehát feltételezi, hogy a 9. osztályt megelőző osztályokban is az angol nyelvet tanulták a növendékek.

A 9-12. osztályokban emelt szinten tanulják az angol nyelvet a diákok. (heti 5-8 órában) Az óraszám a kötelező és a szabadon tervezhető órakeret egy részének felhasználásával történik. Cél, hogy a tanulók angol nyelvismerete magas fokú legyen, és az angolszász kultúráról is alapos ismereteket szerezzenek. A tanulókat felkészítjük nyelvvizsgára: motivációtól, rátermettségtől függően közép- vagy felsőfokú nyelvvizsgát szereznek.

2.1.3 Az emelt szintű „humán” képzés

Cél: a tanulók modern módszerekkel sajátítják el a klasszikus humán műveltséget. Emelt szinten, egyedi tanterv szerint tanulják a magyar nyelv és irodalom, valamint a történelem tananyagát.

Tantárgyi integrációban művelődés- és kultúrtörténeti tanulmányokat is folytatnak. Előtérbe helyezzük a kooperatív és a projekt alapú tanulási formákat a tehetséggondozás érdekében. A csoportban tanulás, a differenciált munkaszervezés lehetőséget nyújt a kommunikáció, a kooperáció, a prezentációs készség, az íráskészség kompetenciák fejlesztésére.

Célunk továbbá, hogy tanulóinkat sikeresen készítsük fel az emelt szintű magyar és történelem érettségire.

A 9. évfolyamon emelt szintű óraszámában valósul meg a történelem, a 9-10. évfolyamon az irodalom tantárgy oktatása, a 11. évfolyamtól pedig a választható órakeret felhasználásával emelt szintű magyar nyelv és irodalom, valamint történelem kiemelt fakultációs csoportban folytatják felkészülésüket az emelt vagy középszintű érettségire. A 9. évfolyamon a latin műveltségi alapok című tantárgy lehetőséget teremt az európai műveltség alapértékeinek megismerésére. Komplexitása segíti a történelem, a magyar nyelv és irodalom, az ének-zene és a rajz és műalkotások elemzése tantárgyközi ismereteinek összekapcsolását, a nyelvek iránti fogékonyság és nyelvi alapismeretek erősítését, a klasszikus művészetek megismerését.

2.1.3 Az emelt szintű – „speciális” – vizuális kultúra tantárgy

Cél: az általános képzőművészeti műveltség fejlesztése, az ehhez szükséges készségek kialakítása, képességek fejlesztése, valamint a szerzett ismeretek gyakorlati alkalmazása.

A képzés során megteremtjük a többirányú képességfejlesztés lehetőségét. Képzőművészeti tanulmányok (grafikai, festői, szobrász) mellett négy évig művészettörténet és két évig ábrázoló geometria oktatás folyik.

A 9-10. évfolyamon emelt szintű óraszámában valósul meg a vizuális kultúra tantárgy oktatása, a 11. évfolyamtól pedig a választható órakeret felhasználásával a tanulók döntése alapján. (A művészetek modul a vizuális kultúra emelt szintű képzésbe integrálódik.)

2.1.4 Nyelvi és informatikai előkészítő osztályok

Az E és az F osztály tanulmányi ideje öt év, nyelvi és informatikai előkészítő osztállyal (9.Ny osztály) indul a képzés. A 9.Ny osztályban heti 18 óra idegen nyelv és 5 óra informatikaoktatás adja a program gerincét. A 18 óra megoszlása: 12 óra angol nyelv (kezdő vagy haladó) és 6 óra második nyelv, amelynek keretében választható a német, a francia, a latin, az olasz, az orosz és a

spanyol nyelv. Az angol nyelvet kötelező emelt óraszámban tanulni a 11. osztály végéig. Cél, hogy angolból a 11. évfolyam végén közép- vagy emelt szintű érettségit, illetve középfokú nyelvvizsgát tegyenek a tanulók.

A második nyelv kötelező tanulása is a 11. osztállyal fejeződik be.

A 9.Ny évfolyamon az E osztályban a tanulóknak a fennmaradó időben természettudományos készségfejlesztést is biztosítunk, ami előkészít a természettudományos tantárgyak emelt szintű tanulására. A természettudományos oktatást a laboratóriumi gyakorlatokon szerzett kísérleti tapasztalatokra építjük.

2.1.5 További emelt szintű képzések

Az oktatás célja az emelt szintű érettségi követelmények teljesítése.

A megjelölt osztályokban illetve csoportokban a matematika, a biológia és a kémia, az informatika, valamint a mozgókép és médiaismeret tanulható emelt szinten, a 9-10. illetve a nyelvi és informatikai előkészítővel kiegészített osztályokban, a 10-11. osztályban. Az utolsó két évben a tanuló választása szerint vagy emelt szinten folytatja ezek tanulását, vagy más tárgyat választ helyettük.

Az emelt szintű német nyelvi képzés a D/2 csoportban – a B osztályos angolhoz hasonlóan – haladó szinten indul. A 9-10. osztályban a kötelező órakereten belül valósul meg a német nyelv emelt szintű oktatása, a 11-12. évfolyamon pedig a szabadon választható órakeret terhére.

Az emelt szintű informatikai képzés (F/1 csoport) célja a középfokú programozói szint elérése. A tanulók sajátítsák el a számítógép eszközszerű használatát, hogy később, bármilyen területen tanulnak is tovább, képesek legyenek átlagos programozói, illetve alkalmazói feladatok önálló megoldására.

A tömegkommunikáció szakon (mozgókép és médiaismeret, F/2 csoport) a tanulók középfokú jártasságot szereznek a szakma valamennyi részterületén: fényképezés, riportkészítés, filmkészítés illetve újságírás.

2.2 A nappali tagozat óratervei

Az „1000”-es kódszámú, magyar-olasz két tanítási nyelvű tagozat óraterve:

Évfolyam	9. Kny	9. évf.	10. évf.	11. évf.	12. évf.	Összesen
Tantárgyak/Tagozatkód	10	10	10	10	10	10
Magyar nyelv és irodalom	3	3	3	3	6	18
Olasz nyelv/tanulásmódszertan	18	6	4	5	5	38
Civilizációs ismeretek			2	2	2	6
II. idegen nyelv		4	4	4		12
Matematika	2	3	4	4	5	18
Történelem, társadalmi és állampolgári ismeretek		2	3	4	4	13
Biológia – egészségtan		2	3			5
Fizika		2	3			5
Kémia		2	1			3
Földrajz		2	2			4
Ének-zene	1	1				2
Vizuális kultúra	1	1				2
Dráma és tánc/Mozgóképkultúra és médiaismeret					1	1
Művészetek				1	2	3
Digitális kultúra	3	2	1	2		8
Testnevelés és sport	5	5	5	5	5	25
<i>Osztályfőnöki</i>	1	1	1	1	1	5
Szabadon tervezhető órakeret/természettudomány (11.)				5	5	10
Rendelkezésre álló órakeret	34	36	36	36	36	178

Piros színnel jelöltük az olasz nyelven tanult tantárgyakat.

A „2000”-es kódszámú – emelt szintű (speciális) angol nyelvi – csoport óraterve;

Évfolyam	9.	10.	11.	12.	Összesen
Tantárgyak/Tagozatkód	2000	2000	2000	2000	2000
Magyar nyelv és irodalom	4	4	4	4	16
Angol nyelv	8	5	6	6	25
II. idegen nyelv		4	4	4	12
Matematika	4	3	4	5	16
Történelem, társadalmi és állampolgári ismeretek	2	3	3	4	12
Biológia – egészségtan	2	3			5
Fizika	2	3			5
Kémia	2	1			3
Földrajz	2	1			3
Ének-zene	1	1			2
Vizuális kultúra	1	1			2
Dráma és tánc/Mozgókép-kultúra és médiaismeret				1	1
Művészetek			1		1
Digitális kultúra	2	1	2		5
Testnevelés és sport	5	5	5	5	20
<i>Osztályfőnöki</i>	1	1	1	1	4
Szabadon tervezhető órakeret/természettudomány (11.)			6	6	12
Rendelkezésre álló órakeret	36	36	36	36	144

A 3000-es és a 3100-as kódszámú csoportok óraterve (C osztály)

Évfolyam	9. évf.		10. évf.		11. évf.		12. évf.		Összes óra	
	3100	3200	3100	3200	3100	3200	3100	3200	3100	3200
Magyar nyelv és irodalom	4	5	4	5	4	6	4	6	16	22
Latin nyelv és antik műveltség		1							0	1
angol nyelv	5	5	4	4	5	5	6	6	20	20
II. idegen nyelv			4	4	4	4	4	4	12	12
Matematika	7	4	5	3	6	4	7	5	25	16
Történelem, társadalmi és állampolgári ismeretek	2	3	2	3	3	5	5	6	12	17
Biológia – egészségtan	2	2	3	3					5	5
Fizika	2	2	3	3					5	5
Kémia	2	2	1	1					3	3
Földrajz	2	2	1	1					3	3
Ének-zene	1	1	1	1					2	2
Vizuális kultúra	1	1	1	1					2	2
Dráma és tánc/Mozgókép-kultúra és médiaismeret							1		0	1
Művészetek					1	1			1	1
Digitális kultúra	2	2	1	1	2	2			5	5
Testnevelés és sport	5	5	5	5	5	5	5	5	20	20
<i>Osztályfőnöki</i>	1	1	1	1	1	1	1	1	4	4
Szabadon tervezhető órakeret/természettudomány (11.)					5	3	4	2	9	5
Rendelkezésre álló órakeret	36	36	36	36	36	36	36	36	144	144

A „4100”-as kódszámú– emelt szintű vizuális kultúra – csoport óraterve, valamint a „4200”-as kódszámú– emelt szintű német nyelvi – csoport óraterve:

Évfolyam	9. évf.		10. évf.		11. évf.		12. évf.		Összesen	
	4200	4100	4200	4100	4200	4100	4200	4100	4200	4100
Magyar nyelv és irodalom	4	4	4	4	4	4	4	4	16	16
német/angol nyelv	8	5	5	4	6	5	6	6	25	20
II. idegen nyelv			4	4	4	4	4	4	12	12
Matematika	4	4	3	3	4	4	5	5	16	16
Történelem, társadalmi és állampolgári ismeretek	2	2	3	3	3	3	4	4	12	12
Biológia – egészségtan	2	2	3	3					5	5
Fizika	2	2	3	3					5	5
Kémia	2	2	1	1					3	3
Földrajz	2	2	1	1					3	3
Ének-zene	1	1	1	1					2	2
Vizuális kultúra	1	4	1	2		5		4	2	15
Dráma és tánc/Mozgóképkultúra és médiaismeret							1	1	1	1
Művészetek					1	1			1	1
Digitális kultúra	2	2	1	1	2	2			5	5
Testnevelés és sport	5	5	5	5	5	5	5	5	20	20
<i>Osztályfőnöki</i>	1	1	1	1	1	1	1	1	4	4
Szabadon tervezhető órakeret/természettudomány (11.)					6	2	6	2	12	4
Rendelkezésre álló órakeret	36	36	36	36	36	36	36	36	144	144

Az „5000”-es kódszámú osztály óraterve – emelt szintű biológia-kémia tantervű osztály, nyelvi előkészítő évfolyammal

Évfolyam	9.NY	9. évf.	10. évf.	11. évf.	12. évf.	Összesen
	5000	5000	5000	5000	5000	5000
Magyar nyelv és irodalom	2	3	3	3	5	16
Angol nyelv	12	4	4	5		25
II. idegen nyelv	6	4	4	3		17
Matematika	2	3	3	4	6	18
Történelem, társadalmi és állampolgári ismeretek		2	2	3	5	12
Biológia – egészségtan	2	2	4	2		10
Fizika		2	3			5
Kémia	2	4	3			9
Földrajz		2	1			3
Ének-zene		1	1			2
Vizuális kultúra		1	1			2
Dráma és tánc/Mozgóképkultúra és médiaismeret*					1	1
Művészetek**					1	1
Digitális kultúra	3	2	1	2		8
Testnevelés és sport	5	5	5	5	5	25
Osztályfőnöki	1	1	1	1	1	5
Biológia fakultáció				4	4	8
Kémia fakultáció				4	4	8
Szabadon tervezhető órakeret/természettudomány (11.)					4	4
Rendelkezésre álló órakeret	35	36	36	36	36	179

A „6100”-as kódszámú emelt szintű informatika, valamint a „6200”-as kódszámú emelt szintű mozgókép és médiaismeret csoport óraterve, nyelvi előkészítő évfolyammal

Évfolyam	9. Ny	9. évf.		10. évf.		11. évf.		12. évf.		Összesen	
	6100/6200	6100	6200	6100	6200	6100	6200	6100	6200	6100	6200
Magyar nyelv és irodalom	2	3	3	3	3	3	3	5	6	16	17
angol nyelv	12	4	4	4	4	5	5			25	25
II. idegen nyelv	6	4	4	4	4	3	3			17	17
Matematika	3	4	3	3	3	4	4	6	5	20	18
Történelem, társadalmi és állampolgári ismeretek		2	2	2	2	3	3	5	6	12	13
Biológia – egészségtan		2	2	3	3					5	5
Fizika		2	2	3	3					5	5
Kémia		2	2	1	1					3	3
Földrajz		2	2	1	1					3	3
Ének-zene		1	1	1	1					1	1
Vizuális kultúra		1	1	1	1					2	2
Dráma és tánc/Mozgóképkultúra és médiaismeret*			2		3		4	1	5	1	15
Művészetek						1	1			1	1
Digitális kultúra	5	3	2	4	1	4	2	5		22	10
Testnevelés és sport	5	5	5	5	5	5	5	5	5	25	25
<i>Osztályfőnöki</i>	1	1	1	1	1	1	1	1	1	5	5
Szabadon tervezhető órakeret/természettudomány (11.)						6	4	8	8	14	12
Rendelkezésre álló órakeret	34	36	36	36	36	35	35	36	36	177	177

2.3 Módszerek és eszközök

A Helyi Tanterv melléklete tartalmazza a tantárgyak közép- és emelt szintű, részletes tantervét. A Helyi Tanterv a központi kerettantervre épül, kibővítve a NAT kompetencia alapú oktatásra vonatkozó irányelve szerint.

A TÁMOP 3.1.4 projekt, ami a 2009/2010. tanévben valósult meg intézményünkben, felgyorsította az oktatás modernizálását. A tevékenységközpontú oktatás, a kooperatív módszerek alkalmazását a magyar, a matematika és az angol nyelv tanításában próbáltuk ki, központi tananyagok felhasználásával. Azt is vállaltuk, hogy öt éven keresztül folytatjuk a kísérleti tananyagok alkalmazását. Szándékunk, hogy szorgalmazzuk az új módszerek elterjedését iskolánkban. Meggyőződésünk, hogy az iskolának lépést kell tartania a fejlődéssel, és ehhez módszertani megújulás is szükséges. A diákokat minél jobban be kell vonni már a tanítás során is

a tananyag megismerésébe, elsajátításába. Változatosan megfogalmazott feladatokon keresztül, minél gyakrabban csoportmunkában foglalkoztatva őket, remélhető, hogy a tanítás hatékonysága növekedni fog.

A tapasztalatok alapján átalakítottuk a Helyi Tantervet, a pedagógus számára választható megoldásként jelenik meg a 9. évfolyamon a magyar, a matematika és az angol tantárgy tanterve, ahogy a projektben kipróbáltuk. A projektben résztvevő tanárok a következő (10.) évfolyamon folytatják a kísérletet, míg mások – döntésük alapján – választhatnak, hogy a Helyi Tanterv hagyományos vagy hangsúlyozottabban kompetencia alapú tanterve alapján tanítanak. Mindkét tanterv biztosítja a tanulók felkészülését az érettségi vizsgára illetve a továbbtanulásra.

A kilencedik évfolyamon, egy csoportban kipróbált fizika-kémia komplex oktatás kísérletileg folytatódik a tizedik évfolyamon. Az elvi lehetőség adott, hogy bármelyik évfolyamon természettudományos ismereteket tantárgyi bontás nélkül tanítsunk.

A mozgókép és médiaismeret tantárgyat a négy évfolyamos tantervű osztályokban (B,D) a 11. évfolyamon, az öt évfolyamosoknál (A,E,F) a 12. évfolyamon tanulják. Az órákat tömbösítjük, mert a – tantervben biztosított – heti egy óra nem alkalmas a tantárgy hatékony oktatására. A tömbösítés egymást követő napokon úgy valósul meg, hogy egyik nap két, a másik nap három tanítási órát tartunk. Így a részletek mellett lehetőség nyílik teljes filmek megtekintésére, és az élmény megbeszélésére. Egy ciklus így öt órát foglal magába, tehát az éves óraszám hét, kétnapos egységgel teljesíthető.

Az éves munkatervben rögzített módon, a heti órarendbe szervezett tanításba erőteljesebben tevékenységközpontú programokat iktatunk:

- évente egy alkalommal, egy három hetet meghaladó projektet;
- témahetet, amikor egy hétig, egy adott téma mind teljesebb feldolgozásával foglalkozunk.

A három hetet meghaladó projektben, a témahétben csoportok, osztályok működhetnek együtt, de szólhat a projekt, a témahét egy-egy évfolyamnak, szekciónak vagy az egész iskolának. A megvalósítás különböző tanórákon, tanórán kívüli foglalkozásokon, illetve öntevékeny módon történik. A munka eredményét hozzáférhetővé tesszük iskolai kiállításon, az iskola honlapján vagy nyomtatott formában.

Az informatikai fejlődés eredményeképpen ma már információs és kommunikációs technológiáról (IKT) beszélhetünk, és ennek hatására átalakul az oktatás is. Az informatika alapjainak oktatása mellett egyre nagyobb hangsúlyt kap az IKT alkalmazása a tanórákon. Egyrészt az

ismeretszerzésben (internet használata), másrészt az ismeretek feldolgozásában (informatikai alkalmazások használata), harmadsorban a tanórákon IKT eszközök (kivetítő, interaktív tábla) használata. Részletesen a gimnázium IKT stratégiájában illetve a tantárgyi tantervekben kidolgozva.

Gyakorlatunkban a tevékenységközpontúság korábban is fontos tényező volt. Régebben a tagozatok, azután a speciális illetve a különböző emelt szintű képzések egy-egy területen megvalósították azt, amit ma a pedagógia új irányzata általánossá kíván tenni az oktatásban. A hagyományos – elsősorban frontális vagy „kérdve kifejtő” – módszerek mellett (és nem helyettük) kívánunk nagyobb hangsúlyt fektetni azokra a módszerekre és eszközökre, amelyek diákokat jobban képesek bevonni az iskolai munkába.

Nem elhanyagolható ezen a téren, hogy diákjaink részt vehetnek különböző nemzetközi projektekben (Comenius és egyéb), valamint pályázatokon, ahol természetesen a tevékenységközpontú és kooperatív munkaformák dominálnak.

2.4 A tankönyvek és segédletek, valamint a tanuláshoz szükséges eszközök kiválasztásának elvei

Tankönyvek és segédletek esetében:

Tartalmi szempontok:

- A tankönyv témafeldolgozása, feladatrendszere lefedi-e az adott tantárgy tantervi anyagát;
- Mennyire igényes szemléltető anyagot tartalmaz;
- Figyelembe veszi-e a korosztály megismerő tevékenységének életkori jellemzőit, fejlődési, fejlesztési szükségleteit;
- Milyen oktatási stratégiát képvisel;
- A feladatok mennyire változatosak tartalom, típus, nehézségi fok, funkció tekintetében.

Formai szempontok:

- Milyen a tankönyv nyelvi megformáltsága;
- Milyen az ábrakészlet, betűtípus;
- Eligazodik-e a korosztály a jelrendszerében.

Egyéb szempontok:

- Szükséges-e kiegészítő könyv;
- Mekkora anyagi terhet ró a könyv megvásárlása a szülőre;

Eszközök esetében:

Funkció, használhatóság, szükséges pontosság, esztétikai szempontok, beszerezhetőség, fogyasztói ár. A tankönyvek és segédletek beszerzése nem róhat a családokra az átlagosnál lényegesen nagyobb terhet.

A munkaközösségek javaslata alapján – a tanári szabadság lehető legkisebb korlátozásával – az ismertetett szempontok alkalmazásával készíti el az iskolavezetés a tankönyvrendelést és terjeszti az iskolaszék elé jóváhagyásra.

Tanév közben vagy áthúzódó tananyagnál nem lehet taneszközt váltani, még tanárváltozás esetében sem.

2.5 A beiskolázás

A nyolcadik osztályos tanulók felvétele a „Tanév rendjében” szabályozott időbeosztás szerint történik. Részt vesz az iskola a központi írásbeli felvételin, amelynek tantárgyai magyar (szövegértés) és matematika. Ezen kívül az alábbi tantárgyakból tartunk felvételt:

- ♦ a „2000”-es kódszámú csoportban angol nyelv (szóbeli);
- ♦ a „4100” -es kódszámú csoportban rajz (írásbeli alkalmassági vizsga);
- ♦ a „4200” -as kódszámú csoportban német nyelv (szóbeli);
- ♦ az „5000” -es kódszámú osztályban biológia, kémia (szóbeli);
- ♦ az „6200” -as kódszámú csoportban szövegértés és kommunikáció (szóbeli)

A felvételi pontszám 30 %-át az általános iskolai eredmények, 70 %-át a felvételi vizsgán elért eredmény adja.

Az iskola minden évben matematika tanulmányi versenyt szervez, és a versenyen legjobb eredményt elérő diákok felvételt nyernek a „3100” kódszámú (emelt szintű matematika) illetve az „6100” kódszámú (emelt szintű informatika) csoportokba, a többi osztályban pedig felvételi kedvezményben részesülnek.

2.6 Az iskola magasabb évfolyamába lépés és az átjelentkezés feltételei

A tanuló akkor léphet a következő évfolyamba, ha tanulmányi kötelezettségeit minden – kötelező és szabadon választható – tantárgyból (beleértve annak meghatározott részegységeit is⁸) valamint modulból legalább elégséges minősítéssel teljesítette.

Az egyes tantárgyak követelményeit és az értékelés elveit az egyes tantárgyak helyi tanterve tartalmazza.

Aki egy vagy két tantárgyból eredménytelenül zárja az adott tanévet, javítóvizsgára bocsátható. Sikeres javítóvizsga esetén magasabb évfolyamra léphet.

Évfolyamismétléssel folytathatja tanulmányait az, akinek javítóvizsgálja nem sikerül, és az is, aki 3 vagy ennél több tantárgyból elégtelen osztályzatot kap.

Akinek igazolt és igazolatlan mulasztásai meghaladják egy tanévben a 250 órát, illetve aki egy-egy tantárgyból az évi óraszám 30 %-án nem vett részt, annak osztályozóvizsgát kell tennie az összes tantárgyból, illetve egy vagy néhány tantárgyból, a tantestület döntése alapján.

Ha a tanuló teljesítette a tantárgy gimnáziumi követelményeit és osztályozó vizsgát tett, előrehozott érettségi vizsgára jelentkezhet, az érvényes jogszabályok szerint.

Idegen nyelvnél a gimnáziumban teljesített 444 óra kiváltja az osztályozó vizsgát, a tanuló közép- vagy emelt szintű érettségire egyaránt bocsátható.

Átjelentkezéshez – az iskola más osztályából vagy másik iskolából – különbözeti vizsgákat kell tenni a tagozatos (emelt szintű) tantárgyakból valamint magyar nyelv és irodalom, matematika és az első idegen nyelv tantárgyakból. A különbözeti vizsgák egy része vagy egésze alól – indokolt esetben – az igazgató felmentést adhat.

2.7 Értékelés az iskolában

2.7.1 Az iskolai számonkérés követelményei és formái

A pedagógus folyamatosan figyelemmel kíséri a tanulók előrehaladását, fejlődését.

Az iskolai beszámoltatás célja:

⁸ A részegységek lehetnek témák témazárókkal, gyakorlati és projekt feladatok.

- a pedagógus információhoz jusson arról, mennyire teljesítette a tanuló az adott tanítási egység követelményeit, milyen fokon sajátította el a tananyagot;
- a tanuló visszajelzést kap tanulásának eredményességéről, ezzel segítséget ahhoz, hogy tanulási módszerét tökéletesítse, és önértékelése fejlődjön;
- a tanulócsoporthat eredményei alapján a pedagógus képet alkothasson a tanítás hatékonyságáról;
- ellenőrizhető legyen a tanterv teljesítésének mértéke.

Az iskolai beszámoltatás követelményei:

- a beszámoltatás rendszere ösztönözze folyamatos tanulásra a tanulót;
- a nagyobb tantervi egységet átfogó számonkérések segítsék elő a megtanultak rendszerezését, valamint a felkészülést az érettségi vizsgára;
- az ismeretek számonkérése a helyi tantervben megfogalmazott tantárgyi követelmények alapján történik;
- a számonkérés szervesen illeszkedik a tanítás-tanulás folyamatába — ne legyen öncélú —, a számonkérés rendszere legyen világos, áttekinthető a tanulók számára;
- a számonkérés legyen minél változatosabb, ezáltal fejlessze a tanulók szóbeli és írásbeli kifejezőmódját, lényeglátását, szintetizáló képességét;

Az ismertetett célok és követelmények érvényesülését az éves munkatervben nyomon követhetően kell rögzíteni

Az ismeretek számonkérésének formái:

Szóbeli — tanórai felelet, tanórán kívüli beszámoló, vizsga⁹

Írásbeli — házi feladatok, témaközi és témazáró dolgozatok, évközi és év végi felmérések, vizsgák

⁹ A 10. évfolyamtól kezdve, kivéve a végzős évfolyamot, minden évfolyamon ún. évközi vizsgákat szervezünk. E vizsgák tantárgyi eredménye az év végi osztályzatot legfeljebb ± 1 jeggyel módosíthatja. A vizsgák pontos rendjét az iskola éves munkatervében határozzuk meg.

Gyakorlati feladatok végrehajtása

(pl. testnevelés, számítástechnika, mozgókép és médiaismeret tantárgyak területén, illetve laboratóriumi gyakorlatok, tereptani feladatok, stb.)

A tanuló teljesítményének értékelési, minősítési formái:

1. szóbeli teljesítménymérések:

- szóbeli szintfelmérés - osztályozás nincs
- szóbeli feleltetés
- szóbeli évközi vizsga

2. írásbeli teljesítménymérések:

- írásbeli szintfelmérés - osztályozás nincs
- írásbeli feleltetés
- írásbeli házi dolgozat
- írásbeli dolgozat
- írásbeli témazáró dolgozat
- írásbeli évközi vizsga

3. gyakorlati munkák (számítógépes programok, fényképek, filmek, laboratóriumi és tereptani munka, stb.)

Az évközi vizsga tantárgyai¹⁰:

B, C, D, E, F osztályok¹¹:

10. évf.	matematika (csak írásbeli) irodalom
11. évf.	magyar nyelv (csak írásbeli) történelem (csak szóbeli) egy idegen nyelv (írásbeli és szóbeli)

Magyar-olasz két tanítási nyelvű (A) osztály:

9.évf.	olasz nyelv
10. évf.	matematika (csak írásbeli) magyar nyelv
11. évf.	irodalom történelem (olaszul)
12. évf.	olasz nyelv Egy választott tantárgy az olasz nyelven tanultak (földrajz, történelem, civilizációs ismeretek) közül

¹⁰ Ahol a képzés öt éves, ott a 11-12. évfolyamon tartunk évközi vizsgát.

¹¹ Az E és az F osztályokra kifutó rendszerben érvényes

A házi feladatok célja a gyakorlás, a tanultak alkalmazása, új ismeretek szerzése (házi dolgozat, gyűjtőmunka, stb.) vagy valamely, a tantárgy természetéből adódó produktum (rajz, modell, fénykép, videofilm, stb.) elkészítése. A házi feladat értékelése, ellenőrzése a pedagógus döntése.

A felméréseket, vizsgákat az éves munkatervben szabályozott módon kell szervezni és lebonyolítani.

Ha értékelés céljából tartunk szóbeli számonkérést, a számonkérés után azt azonnal értékelni kell, és az értékelést a tanulóval kötelező haladéktalanul ismertetni.

Témaközi írásbeli dolgozat bármikor íratható.

A témazáró dolgozatok időpontját legalább egy héttel a dolgozatírást megelőzően közölni kell a tanulócsoporttal.

A témaközi dolgozatok javítását és értékelését, valamint az értékelés nyilvánosságra hozását, az íratást követő tizenkét munkanapon belül, de legkésőbb a téma összefoglalása előtt el kell végezni. Az írásbeli munkákat értékelés után a tanulók megtekintik, a javítással és az értékeléssel kapcsolatos észrevételeiket — megfelelő formában — a pedagógussal egyeztetett módon tehetik meg.

A tanulók fejlődésének folyamatos értékelése érdekében tantárgyanként, havonta legalább egy osztályzatot kell kapnia minden tanulónak.

A tanuló teljesítményének értékelési, minősítési korlátai:

- témazáró dolgozatot a szaktanár addig nem írathat, amíg a korábbi részdolgozatokat nem értékelte;
- a tanulókkal a szaktanárok egy napon kettőnél több dolgozatot nem írathatnak;
- a szaktanárnak haladéktalanul a tanuló tudomására kell hoznia osztályzatait, egyéb minősítéseit.

A témazáró dolgozatokat a tanév végéig (augusztus 31.) a pedagógus megőrzi.

A gyakorlati feladatok dokumentálása a tantárgy sajátosságainak megfelelően, a tantervben rögzített módon történik.

A szaktanár a tanév elején minden csoportjában ismerteti a tantárgyi és formai követelményeket, a teljesítmények és az érdemjegyek közötti összefüggéseket (egy-egy anyag számonkérése, vagy a tanév egészére vonatkozóan) a számonkérések várható számát, az értékelés módját, a hiányzás vagy rossz teljesítmény esetén a pótlási vagy javítási lehetőségeket. A fentiek meghatározása a munkaközösség érvényes hatáskörébe tartozik.

2.7.2 A magatartás és a szorgalom értékelése

A tanuló magatartásának és szorgalmának értékelési, minősítési formái:

1. szóbeli értékelés az osztályközösséggel egyeztetve (osztályfőnöki óra keretén belül)
2. írásbeli minősítés a félévi tájékoztatóban és az év végi bizonyítványban - az osztályközösséggel egyeztetve és az osztályban tanító tanárok véleményének kikérésével
3. dicséretetek:
 - szaktanári dicséret
 - osztályfőnöki dicséret
 - igazgatói dicséret
 - nevelőtestületi dicséret
4. jutalmazások:
 - oklevél
 - jutalomkönyv
 - pénzjutalom
 - anyagi támogatás bel- vagy külföldi utazáshoz, táborozáshoz
5. fegyelmező intézkedések:
 - szóbeli figyelmeztetés
 - írásbeli figyelmeztetés (osztályfőnöki, szaktanári)
 - írásbeli intés (osztályfőnöki, szaktanári)
 - szóbeli igazgatói figyelmeztetés
 - írásbeli igazgatói figyelmeztetés
 - írásbeli igazgatói intés
6. fegyelmi büntetések:
 - fegyelmi vétség esetén az osztályfőnök vagy tanár illetve a diákközösség által adott megbízás visszavonható
 - megrovás
 - szigorú megrovás
 - kedvezmények megvonása
 - áthelyezés másik osztályba
 - áthelyezés másik iskolába
 - eltiltás a tanév folytatásától
 - kizárás az iskolából¹²

¹² Az utolsó három tanköteles tanulóra nem alkalmazható

A magatartás és szorgalmi jegyek elbírálásának minősítési rendszere

A magatartás és szorgalom elbírálásának minősítő rendszere a tanulói jogok és kötelességek, az iskolai munkarend betartása figyelembevételével történik.

1. Nem lehet példás a tanuló **magatartása**, ha a szóbeli figyelmeztetésnél súlyosabb fegyelmező intézkedéssel elmarasztalták.
 2. Ha a tanuló fegyelmi büntetésben részesült (ld. III./2. és 3.b) (2)-(8) fejezet pontjai), csak rossz magatartási minősítést kaphat.
 3. A közbülső magatartási jegyek minősítéséről az osztály diákbizottságának javaslata alapján, a konferencia véleményének figyelembe vételével az osztályfőnök dönt.
-
1. Annak a tanulónak a **szorgalmi** jegye példás, aki képességeinek megfelelően maximálisan teljesít, otthoni feladatait hiánytalanul határidőre elvégzi, s legalább jó rendű tanulmányi eredménye van.
 2. Általában hanyag a szorgalmi jegye annak a tanulónak, aki mélyen képességei alatt teljesít, vagy valamely tantárgyból elégtelen osztályzatot kapott.
 3. A szorgalmi jegyek közbülső minősítéseiről az osztály diákbizottságának javaslata alapján, a konferencia véleményének figyelembe vételével az osztályfőnök dönt.

2.8 A középszintű érettségi vizsga követelményei

A középszintű érettségi vizsga követelményeit a 40/2002.(V.24.) OM rendelet (és annak folyamatos módosításai) határozza meg.

2.9 Alkalmazott módszerek a tanulók fizikai állapotának mérésére

I. Fiúk:

1. Kondicionális képességek mérése

- a. Gyorsaság: 60 m síkfutás
- b. Állóképesség: Cooper-teszt (12 min síkfutás)
- c. Erő-erőállóképesség : - fekvőtámaszban karhajlítás-nyújtás
- korláton támaszban karhajlítás-nyújtás
- húzódkodás, ill. függeszkedés kötél
- felülés időre
- d. Gyorserő, robbanékonyság (explozív erő): helyből távolugrás
súlypont emelkedés

2. Kondicionális és koordinációs (komplex) felmérések

- a. Magasugrás : flop és lépő technikával
- b. Távolugrás : lépő technikával
- c. Sportág specifikus mozgásanyagok (labdajátékok, torna)

II. Lányok:

1. Kondicionális képességek mérése

- a. Gyorsaság : 60 m síkfutás
- b. Állóképesség : 600, ill. 1200 m síkfutás
- c. Erő-erőállóképesség : - fekvőtámaszban karhajlítás-nyújtás
- felülés időre
- d. Gyorsaság, robbanékonyság (explozív erő): helyből távolugrás
súlypont emelkedés

2. Kondicionális és koordinációs (komplex) felmérések

- a. Magasugrás : flop és lépő technikával
- b. Távolugrás : lépő technikával
- c. Sportág specifikus mozgásanyagok (labdajátékok, torna)

Felnőttoktatás

3 A felnőttoktatási tagozat nevelési programja

3.1 A nevelés és oktatás általános célkitűzései

A gimnáziumi felnőttoktatás célja olyan ismeretek nyújtása és képességek fejlesztése, amelyek átfogják az általános műveltség középiskolai körét, tekintetbe véve a tanulók életpasztalatait és korábbi tanulmányait, rendezve és kiegészítve ezek eredményeit.

Az esti munkarend szerint működő tagozatunk megteremti az érettségi, a középfokra alapozott szakképzés, a felsőfokú továbbtanulás, a munkaerő-piacon történő előnyösebb elhelyezkedés, illetve a szakmai végzettség megszerzésének lehetőségét.

A felnőttoktatásra jelentkezők részben az általános iskola, esetleg a szakiskola elvégzése után általában több éves kihagyással folytatja nálunk tanulmányait. Legtöbbjüknél a fő motiváló tényező az egzisztenciális kényszer, mivel a legtöbb munkáltató érettségihez köti a munkahely megtartását. Társadalmilag is sok közöttük a szociális-, családi-, egészségügyi hátrányokkal élő. Tanítványaink között egyre több nappali rendszerű oktatásból - gyakran munkavállalás miatt - kieső tanuló választja oktatásunkat. Tagozatunkon is évről évre emelkedik a tanulási nehézségekkel, részképesség zavarral (pl. diszlexia, diszkalkulia) küzdő tanulók száma.

Céljaink:

- Az általános iskolában, a szakképző intézményben, a munkahelyen és egyéb területeken szerzett ismeretekre és képességekre építve a tanulók általános műveltségének továbbfejlesztése, gyarapítása.
- A tanulók kommunikációs és tanulási képességeinek fejlesztése. Az egész életen át tartó tanulás igényének és ehhez szükséges képességek kialakítása.
- A tanulók életviteléhez, társadalmi létformákhoz, a világban való tájékozódáshoz szükséges képességek kialakítása, továbbfejlesztése. A pályamódosításhoz, további képzési folyamatokba való bekapcsolódáshoz szükséges képességek és a munkaerőpiacon történő változásokhoz való alkalmazkodás fejlesztése. A tanulók társadalmi beilleszkedésének elősegítése.
- Egyéni hátrányok leküzdésének és a korábbi kudarcok kompenzálása segítése.
- A tanulók személyiségfejlesztése, szocializálásának támogatása.

- A megfelelő képességű tanulók felsőfokú továbbtanulásra való alkalmasságának megalapozása és a továbbtanulás lehetőségének biztosítása.

Céljainkból következő feladataink:

- A középszintű érettségi vizsgára való felkészítés.
- Az általános műveltség megalapozása, fejlesztése, gyarapítása.
- A tanulók pályamódosításra való törekvésének, illetve további képzési folyamatokba – különösen a felsőfokú oktatásba - való bekapcsolódásának elősegítése és megalapozása.

3.2 **Személyiségformálás, egészségfejlesztés**

A felnőttoktatás céljaiból és feladataiból következnek a személyiségformálás általános feladatai:

- A tanulók sajátítsák el a megismerés újabb módszereit, fejlődjön gondolkodásuk, problémafelismerő, problémamegoldó és ítélőképességük. Legyenek képesek fejlődésre, illetve tovább fejlődésre, állandó önművelődési igény alakuljon ki bennük. Tudják önállóan, alkotó módon feldolgozni a tantervekben rögzített művelődési anyagot.
- Az erkölcsi nevelés érdekében fokozottan törekszünk arra, hogy a tanulók viselkedését tudatosság, meggyőződés, a közösség iránti felelősségérzet hassa át. Értsék a tanulással és munkával kapcsolatos munkaerkölcs és kultúra tartalmát, jelentőségét, becsüljék a minőségi munkát mind a tanulásban, mind a munkahelyen.
- A gimnáziumi nevelés során törekszünk arra, hogy a tanulóknál az esztétikum befogadásának és értékelésének igényét fejlesszük, érvük el, hogy megnyilatkozásaikban és magatartásukban, az otthoni, a munkahelyi és iskolai környezetükben értékesnek és követendőnek tekintsék az esztétikus formákat.

Fontos feladatunk az egészséges életvitel igényének kialakítása és elsajátítása. A tantárgyi és az osztályfőnöki programok tartalmazzák az egészséges életmódhoz kapcsolódó ismeretek átadását, megbeszélését.

Az osztályfőnök elősegíti az osztályába érkező, sok esetben alulszocializált, motiválatlan, ismerethiányokkal küszködő tanulók iskolai előrehaladását, továbbá a tanulás sikeressége érdekében felgyorsítja az osztályközösség kialakulását. A pedagógusok segítik a tanulót önmaguk jobb megismerésében, támogatják érdeklődési körét, fejlesztik képességeit, jó tulajdonságait.

3.3 *Tanórán kívüli foglalkozások, szabadidős tevékenységek*

Az eredményes és színvonalas nevelő-oktató munka érdekében különböző tevékenységeket, programokat szervezünk. A tanulmányi versenyek, szalagavató, ballagás, kirándulások már hagyománnyá nőttek ki magukat, így természetesen ezeket a lehetőségeket továbbra is felkínáljuk, sőt bővítjük azokat:

- Tanulmányi versenyek:
 - Történelem
 - Szavalóverseny
 - Múzeumi vetélkedő
- Nemzeti ünnepekről és napokról elsősorban történelem és magyar órákon emlékezünk meg, illetve filmvetítéseket szervezünk.
- Szalagavató
- Ballagás
- Tanulás-módszertani tréningek
- Tanulmányi kirándulások
- Színházlátogatások

3.4 *Helyi Tanterv*

A felnőttoktatási tagozaton egységes óratervet használunk. A tantárgyi óraszámok és a heti összes óraszám megfelel a Nemzeti köznevelésről szóló 2011. évi CXC. törvény és a 2020. évi Nemzeti alaptanterv útmutatásai alapján készült Felnőttoktatási kerettantervben foglaltaknak. Tagozatunkon esti munkarend szerint tanítunk heti 18, ill. 19 tanítási órában. Minden évfolyamon heti két alkalommal, továbbá havi egy szerdai alkalommal van tanítás.

Tagozatunk elsődleges célja a középszintű érettségi vizsgára való felkészítés. 2005-től, a kétszintű érettségi bevezetésével az érettségi vizsga minden tekintetben egységes a nappali tagozatos, illetve a felnőttoktatásban részt vevők számára is.

- A kötelező érettségi tantárgyak: magyar nyelv és irodalom, történelem, matematika, idegen nyelv; továbbá egy kötelezően választható tantárgy.

- A magyar nyelv, irodalom, történelem, matematika és az angol nyelv tantárgyakat négy éven keresztül tanítjuk, a választhatókat két – három évig. A tizenkettedik évfolyamon további heti két órában érettségi előkészítőt biztosítunk a leggyakrabban választott tantárgyakból (biológia, földrajz, informatika).
- Az egyes tantárgyak helyi tanterve tartalmazza, hogy mely ismereteket kell a tanulóknak egyéni felkészülés keretében elsajátítaniuk.

Emelt szintű érettségire való felkészítés – a rendelkezésünkre álló órakeretben - nem biztosítható, de az ezt igénylő tanulókat támogatjuk, segítjük céljuk elérésében.

A tankönyveket a helyi tanterv követelményének megfelelően a munkaközösségben egyeztetve választják ki a szaktanárok. A tankönyvek kiválasztásánál különösen fontosnak tartjuk, hogy megfeleljenek a helyi tantervnek és az érettségi követelményeknek is, további önálló tanulásra is alkalmazhatók legyenek. A tankönyveket a fent leírt módon összeállított tankönyvlista alapján a tanulók egyénileg szerzik be.

A középszintű érettségire való felkészítés a kötelező tantárgyakból a megadott órakeretben történik, a biológia, a földrajz és az informatika tantárgyakból pedig heti 2-2 óra áll rendelkezésre. Idegen nyelvek esetén élünk a törvényben engedélyezett csoportbontás lehetőségével valamennyi évfolyamon. A 2020-as kerettantervben foglaltakhoz alkalmazkodva tagozatunkon felmenő rendszerben bevezetjük a második idegen nyelv tanítását a tizedik évfolyamtól kezdve. Az elmúlt évek tapasztalatai és az igények alapján első idegen nyelvként – négy éven keresztül - angol nyelvet tanítunk csoportbontásban, amely csoportokat az év eleji felmérés alapján alakítanak ki a szaktanárok.

A sikeres előrehozott érettségi vizsgát tevő tanulók kérvény alapján mentesülnek a tanórák további látogatása és az értékelés alól.

Azok a tanulók, akik valamely tantárgy(ak)ból más iskolában a korábbi években már teljesítették a mi Pedagógiai Programunkban meghatározott óraszámokat, mentességet kérhetnek az adott tantárgy(ak) tanulása és értékelése alól. A mentességről a tagozatvezető hoz határozatot.

A felnőttoktatási tagozaton tanított tantárgyakat és az óraszámokat a következő táblázatok tartalmazzák

Heti óraszámok 2020-tól felmenő rendszerben					
Tantárgy	9.	10.	11.	12.	Összesen
Magyar nyelv és irodalom	3	3	3	3	12
Matematika	3	3	3	4	13
Történelem	2	2	2	2	8
1. Idegen nyelv: Angol	3,5	3,5	3,5	3	13,5
2. Idegen nyelv	0	2	2	2	6
Fizika	1	1	0	0	2
Kémia	2	0	0	0	2
Biológia	1	1	0	0	2
Földrajz	1	1	0	0	2
Természettudomány	0	0	2	0	2
Informatika	1	1	0,5	0	2,5
Állampolgári ism.				1	1
Média			1		1
Művészet			0,5	1	1,5
Érettségi előkészítő				2	2
Osztályfőnöki	0,5	0,5	0,5	1	2,5
ÖSSZESEN	18	18	18	19	73

3.5 **Beiskolázás**

A Nemzeti köznevelésről szóló 2011. évi CXC törvény 60.§ (3) szerint:

„A tanuló attól a tanévtől kezdve folytathatja a tanulmányait felnőttoktatás keretében, amelyben a tizenhatodik életévét betölti.”

Kilencedik osztályba az a személy vehető fel, aki az első nyolc osztályt eredményesen elvégezte, vagy akinek azzal egyenértékű iskolai végzettsége van.

Magasabb osztályba való felvételt csak annak a tanulónak kell kérnie, aki az előző osztályt más iskolában végezte, vagy aki tanulmányait az iskolavezetés hozzájárulása nélkül szakította meg.

A magasabb osztályba való felvétel feltételeiről, illetve egyéb oktatási intézményben megkezdett tanulmányok alapján a tagozatra való felvétel feltételeit és a különbözeti vizsga szükségességét egyéni elbírálás alapján a felnőttoktatási igazgatóhelyettes állapítja meg.

Szakértői véleménnyel rendelkező tanuló felvételéről a nevelőtestülettel való egyeztetés alapján a tagozatvezető dönt.

3.6 Magasabb évfolyamba lépés, továbbhaladás

A tanuló magasabb évfolyamba léphet, ha tanulmányi kötelezettségeit minden – az adott tanévre vonatkozó - tantárgy törzsanyagából legalább elégséges minősítéssel teljesítette. A tantárgyi követelményeket, a tudásellenőrzés és az értékelés elveit a tantárgyak helyi tanterve tartalmazza.

Az a tanuló, aki a tanév végén legfeljebb három tantárgyból elégtelen osztályzatot kapott, javítóvizsgát tehet. (20/2012 (VIII.31) EMMI rendelet 64. § (7)) A javítóvizsga helye az az iskola, amelyben a tanuló eredménytelen vizsgát tett.

Évfolyamismétléssel folytathatja tanulmányait az a tanuló, aki 3-nál több tantárgyból elégtelen osztályzatot kapott, illetve ha javítóvizsgája valamely tantárgyból nem sikerül.

Akinek igazolt és igazolatlan mulasztásai meghaladják a tanévi 125 órát, illetve aki a tantárgyi óraszám 30 %-áról hiányzott, ezáltal nem osztályozható, a tantestület osztályozó vizsgára utasíthatja.

Az a tizedik vagy tizenegyedik osztályos tanuló, aki teljesítette egy adott tantárgyból a gimnáziumi követelményeket és osztályozó vizsgát tett, az adott tantárgyból – az érvényes jogszabályok szerint – érettségi vizsgát tehet.

A gimnáziumi tanulmányok befejezése, a 12. osztály eredményes elvégzése után a tanulók a 100/1997.(VI.13.) Kormányrendelet előírásai szerint érettségi vizsgát tehetnek.

3.7 Az iskolai számonkérés követelményei és formái

A tanítási-tanulási folyamat kezdetén, közben és végén egyaránt nagy jelentőségű és szükséges, hogy ellenőrizzük és értékeljük a tanulók teljesítményét. Ez egyértelműen tájékoztatja a tanulókat és a pedagógust arról, amit a tanítással és a tanulással valóban elértek, és amit még tenniük kell. A helyesen motivált folyamatos értékelés a tanulókat vezesse rá az önértékelésre, ösztönözze a teljesítményüket, ébresszen tanulási kedvet.

A tudásellenőrzés célja, hogy a pedagógus képet kapjon arról, hogy a tanuló mennyire sajátította el a tananyagot, mennyire felelt meg a követelményeknek; a tanuló visszajelzést kapjon arról, hogy milyen eredménnyel járt a tanulása

A tudásellenőrzés feladata a tanulók rendszeres, folyamatos tanulásának elősegítése; teljesítményeinek értékelésével, az elért eredmények megerősítése, a hiányosságok felszámolására irányuló ösztönzés.

A tudásellenőrzés formái: iskolai és házi dolgozatok, vizsgák. A tanulmányok alatti vizsgák fajtái: különbözeti vizsga, évközi és év végi vizsga, osztályozó vizsga, javító vizsga, a gimnáziumi tanulmányok lezárása után érettségi vizsga. A tanulmányok alatti vizsgák sikeréhez – elégséges osztályzathoz - legalább 30 %-ot kell elérni.

3.7.1 Különbözeti vizsga

Ha a tanuló

- más gimnáziumban, vagy
- szakgimnáziumban, szakközépiskolában, vagy
- szakképző, szakmunkásképző, vagy szakiskolában, illetőleg
- külföldön¹³

szerzett bizonyítvány alapján jelentkezik tagozatunkra, mindazon tantárgyak anyagából, melyeket alsóbb osztályokban tanítunk, de ő az előző iskolájában nem tanulta a mi követelményünk szerinti óraszámban, különbözeti vizsgát kell tennie.

A különbözeti vizsga azokra a tantárgyakra terjed ki, amelyeket a tanuló az érvényes tantervi követelmény és bizonyítványának egybevetése alapján megállapíthatóan az előző osztály(ok)ban nem, illetve nem megfelelő óraszámban tanult.

Különbözeti vizsgát februárban, augusztusban és októberben lehet tenni. A különbözeti vizsgát vizsgabizottság előtt kell tenni. Ennek elnöke a tagozat vezetője, tagjai az általa kijelölt tanárok és a jegyző. A sikertelen különbözeti vizsga egy ízben javítható a legközelebbi vizsgaidőszakban. Az a tanuló, aki októberben tesz javító különbözeti vizsgát, addig a magasabb évfolyam foglalkozásait feltételesen látogathatja. A javítóvizsga sikertelensége esetén tanulmányait az alacsonyabb évfolyamon folytathatja.

A különbözeti vizsga eredményét hazai bizonyítvány esetén a tanuló bizonyítványába kell bejegyezni. A külföldi, szakközépiskolai és a szakmunkás bizonyítvány alapján különbözeti vizsgát tett tanulónak új bizonyítványt kell kiállítani a különbözeti vizsga eredményének bejegyzésével.

¹³ az Országos Fordító Iroda által kiállított hiteles fordítás szükséges

3.7.2 Évközi és év végi vizsgák

Az estis munkarend szerint működő tagozatunkon alapvetően a tanév elején meghatározott és kihirdetett vizsgarendszer alapján történik a tanulók beszámoltatása, de témaközi írásbeli dolgozat bármikor íratható. A 9., 10. és a 11. évfolyamon 3 évközi vizsga (negyedév, félév és háromnegyed év) és év végi vizsga van, míg a végzős évfolyam háromszor számol be vizsgák keretében a tanév során.

A szaktanár a tanév elején minden csoportjában ismerteti a tantárgyi és formai követelményeket, a teljesítmények és az érdemjegyek közötti összefüggéseket, a vizsgákon, ill. az évközben szerzett osztályzatok súlyozását, a számonkérések várható számát, az értékelés módját, a hiányzás vagy rossz teljesítmény esetén a pótlási vagy javítási lehetőségeket. A bizonyítványba kerülő érdemjegyet a szaktanár az évközi, az év végi vizsgák, valamint a témaközi számonkérések eredményeiből – a tanév elején kihirdetett súlyozások szerint - határozza meg.

Az évközi és az év végi vizsgadolgozatok időpontját legalább egy héttel a vizsgaidőszakot megelőzően közölni kell a tanulócsoporthal. A vizsgadolgozatokat a szaktanár a tanév végéig (augusztus 31.) megőrzi. Az évközi és az év végi vizsgák a szaktanár előtt folynak.

A vizsgák rendjéről készített táblázat (í – írásbeli, sz – szóbeli):

	9. évf.				10. évf.				11. évf.				12. évf.		
	I.	II.	III.	IV.	I.	II.	III.	IV.	I.	II.	III.	IV.	I.	II.	III.
Magyar nyelv	í	í, sz	í	í, sz	í	í, sz	í	í, sz	í	í, sz	í	í, sz	í	í, sz	í, sz
Irodalom	í	í, sz	í	í, sz	í	í, sz	í	í, sz	í	í, sz	í	í, sz	í	í, sz	í, sz
Történelem	í	í, sz	í	í, sz	í	í, sz	í	í, sz	í	í, sz	í	í, sz	í	í, sz	í, sz
Angol nyelv	í	í, sz	í	í, sz	í	í, sz	í	í, sz	í	í, sz	í	í, sz	í	í, sz	í, sz
Matematika*	í	í	í	í	í	í	í	í	í	í	í	í	í	í	í
Fizika*	í	í, sz	í	í, sz	í	í, sz	í	í, sz							
Kémia	í	í, sz	í	í, sz	í	í, sz	í	í, sz							
Biológia	í	í, sz	í	í, sz	í	í, sz	í	í, sz	í	í, sz	í	í, sz			
Földrajz	í	í, sz	í	í, sz	í	í, sz	í	í, sz							
Informatika	í	í, sz	í	í, sz	í	í, sz	í	í, sz	í	í, sz	í	í, sz			

Természettudomány									í	í, SZ	í	í, SZ			
Állampolgári ism.													í	í, SZ	í
Média									í	í, SZ	í	í, SZ			
Művészet									í	í, SZ	í	í, SZ	í	í, SZ	í

* elégtelen írásbeli beszámoló esetén szóbeli vizsga (kivéve az első és harmadik beszámolót).

A beszámoló írásbeli részének időtartama magyarból, matematikából, történelemből és idegen nyelvből kettő, a többi tantárgyból egy tanítási óra. A dolgozatokat a szaktanár a szóbeli vizsga időpontjáig kijavítja és a szóbeli vizsgán a tanulónak megtekintésre átadja.

A szóbeli vizsgákon a tanulók tétellapot húznak. Minden tétellapnak több kérdést kell tartalmaznia, és alkalmat kell adni - a tantárgy természetétől függően – a problémák, feladatok önálló megoldására is.

Az elmulasztott vagy megszakított beszámoló utólagos letételére - a tanuló kérelme és a mellékelt igazolások alapján - a felnőttoktatási igazgatóhelyettes adhat engedélyt.

A következő beszámolóra bocsátás feltétele a megelőző beszámoló teljesítése, valamint a szaktanárok által meghatározott feltételek teljesítése.

Annak a nem tanköteles korú tanulónak, aki beszámolási kötelezettségnek a beszámoló időszakában, illetve az elhalasztott beszámolóra előírt határidőig nem tesz eleget, tanulói jogviszonya megszűnik.

3.7.3 Osztályozó vizsgák

Az a tanuló, akinek igazolt és igazolatlan mulasztásai meghaladják a tanévi 125 órát, illetve aki egy-egy tantárgyból az évi óraszám 30 %-án nem vett részt, annak továbbhaladásáról a tantestület dönt, osztályozó vizsgára utasíthatja. Osztályozó vizsgát tesznek továbbá magántanulóink is.

Osztályozó vizsgát tehet az a tanuló, aki az évközi és év végi vizsgákon önhibáján kívül nem jelenhetett meg, ezt igazolásokkal alátámasztva kérelmet ad be, illetve előrehozott érettségire jelentkezett. Az osztályozó vizsga lehetőségéről a felnőttoktatási igazgatóhelyettes hoz döntést.

Az osztályozó vizsga ideje:

- augusztus utolsó hete: a javító vizsgák idején
- február első hete: a második beszámoló idején

- április harmadik hete: előrehozott érettségire jelentkezés esetén
- június első hete: az év végi vizsgák idején

Ha a tanuló az osztályozó vizsgán legfeljebb három tantárgyból elégtelen osztályzatot kapott, az osztályozó vizsga követelményei szerint javító vizsgát tehet a legközelebbi vizsgaidőszakban.

Ennek ideje:

- augusztus utolsó hete
- október harmadik hete
- február első hete

Valamennyi évfolyamon az osztályozó vizsga vizsgabizottság előtt zajlik, melynek elnöke a felnőttoktatási tagozat vezetője, tagjai a kérdező tanárok.

3.7.4 Javítóvizsga

Az a tanuló, aki a tanév tanulmányi kötelezettségét nem teljesítette, év végén legfeljebb három tantárgyból elégtelen osztályzatot kapott, augusztus utolsó hetében javítóvizsgát tehet. A javítóvizsga helye az az iskola, amelyben a tanuló eredménytelen vizsgát tett.

A javítóvizsgát vizsgabizottság előtt kell tenni. A vizsgabizottság elnöke: a felnőttoktatási igazgatóhelyettes vagy az ő megbízottja, tagjai: a kérdező tanár, és még egy tanár. A javítóvizsga írásbeli és szóbeli részből áll, kivéve a matematikát, amelyből csak akkor kell szóban vizsgáznia, ha az írásbeli dolgozata elégtelen.

Sikeres javítóvizsga után a tanuló felsőbb osztályba léphet, sikertelen javítóvizsga esetén tanulmányait csak az évfolyam megismétlésével folytathatja.

Évfolyamismétléssel folytathatja tanulmányait az a tanuló, aki tanév végén 3-nál több tantárgyból elégtelen osztályzatot kap, illetve aki valamely tantárgyból sikertelen javítóvizsgát tesz.

Az a tanuló, aki az augusztusi javítóvizsgán igazolt ok miatt nem tudott részt venni, októberben tehet javítóvizsgát. A javítóvizsgáig a tanuló a magasabb osztály foglalkozásait feltételesen látogathatja. Ha a javítóvizsgája sikertelen, a tanulmányait csak az osztály megismétlésével folytathatja.

3.7.5 Érettségi vizsga

A 12. osztály eredményes elvégzése után a tanulók a 100/1997.(VI.13.) Kormányrendelet előírásai szerint érettségi vizsgát tehetnek.

Ha a tanuló teljesítette a tantárgy gimnáziumi követelményeit és osztályozó vizsgát tett, előrehozott érettségi vizsgára jelentkezhet.

A középszintű érettségi vizsga követelményeit a 40/2002.(V.24.) OM rendelet (és annak folyamatos módosításai) határozza meg.

4 Záró rendelkezések

A Pedagógiai Program határozatlan időre szól.

A Kőbányai Szent László Gimnázium Pedagógiai Programját az iskola nevelőtestülete 2020. augusztus 31 - én fogadta el.

A Pedagógiai Program felülvizsgálatát minden olyan esetben el kell végezni, amikor törvényi változás azt indokolja.

Ezen kívül a Pedagógiai Program felülvizsgálatát kezdeményezheti:

- a fenntartó
- az iskola tantestülete
- az iskolaszék

A Pedagógiai Program módosítását az iskola tantestülete fogadja el, és az a fenntartó jóváhagyásával válik érvényessé.

A módosított Pedagógiai Programot a jóváhagyást követő tanév szeptember 1. napjától kell bevezetni.